

UKR
distar.ua



2026

DISTAR

Інструмент для
оздоблювальних робіт

Компанія залишає за собою право вносити зміни до властивостей інструментів.

Детальна актуальна інформація — у офіційних дистриб'юторів.

DISTAR



Galaxy
Porcelain gres

PATENTED

Багатофункціональні стенди для вашого бізнесу

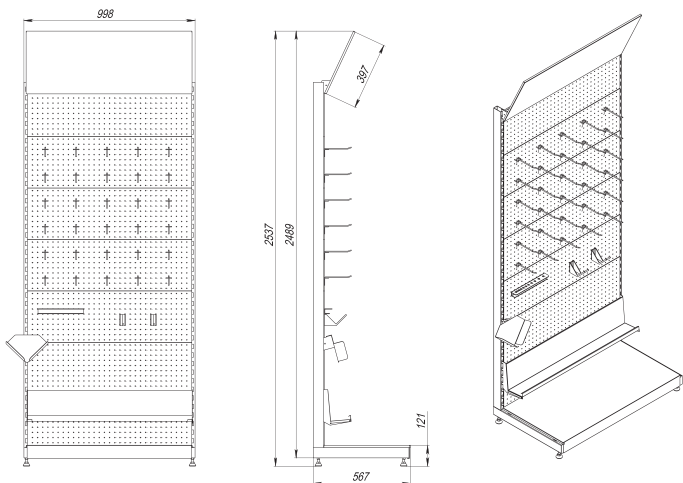

Чому Distar?



Унікальні продукти,
більшість з яких не мають
аналогів на ринку



Комплексні продажі,
збільшення
середнього чеку



Продавши один раз, ми
створюємо постійних клієнтів

Все для плиточника

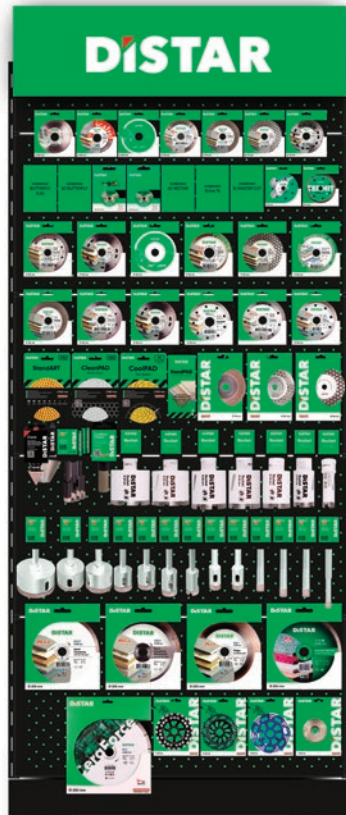

Широкий вибір інструментів ДЛЯ ПРОФЕСІОНАЛІВ:

- Передові диски для швидкого і суперчистого різку;
- Надпродуктивний шліфувальний інструмент
- Круті рішення для свердління без пилу та бруду;
- Девайси для відведення пилу при різанні;
- Слайдери для зручного і контрольованого різку;
- Трафарети для швидкої розмітки.

Усе що є на стенді — без винятку необхідно майстру.

При потребі в одному диску, замовник купує додаткові девайси та алмазний витратний інструмент, значно ПІДВИЩИВШИ СУМУ закупівлі.

Як показує досвід, замовники, які хоч раз придбали продукцію Distar, більше не розглядають інші бренди.

Інструмент залишає велике враження від використання, працює ще краще, ніж виглядає. Ваші замовники будуть повертатися за продукцією знову і знову! Це запорука ПОСТІЙНОГО ПРИБУТКУ на багато років вперед!



ІДЕАЛЬНА КРОМКА

1A1R PERFECT

Якість кромки+
Швидкість
Ресурс
.....



- Забезпечує рівномірніший різ, будучи більш міцним і надійним.
- Додаткова товщина алмазного шару 1,5 мм та додатковий фланець гарантують надійність та міцність.
- Унікальний дизайн "сандвіч" жолобків диску забезпечує чисті результати.

Art. 102 160 25 018	Ø 115 mm
Art. 101 15028 015	Ø 125 mm

AIRSLIDER 90
Різнання без
сколів і пилу



NEW



ПОДВІЙНА ПЕРЕВАГА

1A1R
GALAXY

Якість кромки



Швидкість



Ресурс



- Двостороння унікальна геометрія: одна сторона швидко різє (крупні алмази + турбована поверхня), інша — одразу підшліфовує кромку (дрібні алмази).
- Чистий різ без додаткового шліфування
- Кромка виходить гостра і акуратна, як лезо — у більшості випадків не потрібно дошліфовувати.
- Революційна висота алмазовмісного шару 30 мм, що дозволяє оброблювати керамограніт товщиною до 20 мм.

DISTAR

Ø 125 mm

Galaxy
Porcelain gres

PATENTED

GLIDER
Ідеальні 45°

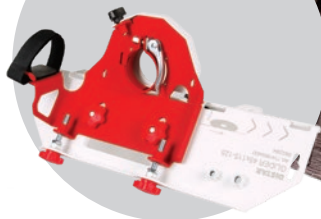

Art. 111 201 59 100

Ø 125 mm



45° ЛЕГКО!

1A1R EDGE DRY

Якість кромки	••••
Швидкість	•••••
Ресурс	••••



- Широкий двосторонній алмазозонний шар 25 мм армує корпус, робить його жорстким.
- Алмазозонна зв'язка шару з малянком у вигляді сот робить різання м'яким і високопродуктивним.
- Велика площа створює ефект «опори», направляючи диск суворо по прямій. Додатково можна шліфувати кромку плитки.

AIRSLIDER 90
Різнання без
сколів і пилу



Арт. 111 155 46 009	Ø 115 mm
Арт. 111 155 37 010	Ø 125/22,23 mm
Арт. 111 175 46 010	Ø 125 mm x M14F



1A1R PRO Gres

Якість кромки ● ● ● ●
Швидкість ● ● ● ●
Ресурс ● ● ● ●



- Широкий алмазосний шар 20 мм.
- Ефективне підшліфовування торця плити, зашліфовування нерівностей, криволінійне різання.
- Виконання операції «заусовка».
- Алмазосний шар після різання додатково шліфує кромку, утворюючи чисту поверхню.

Арт. 902 151 29 019	Ø 115 мм
Арт. 902 151 29 020	Ø 125 мм



1A1R MULTIGRES

Якість кромки ● ● ● ●
Швидкість ● ● ● ● ● ●
Ресурс ● ● ● ●



- Швидке різання твердої керамічної плитки і потовщеного керамограніту до 20 мм.
- Швидке перезаточення при зміні матеріалу.
- Висока продуктивність.

Арт. 111 154 94 009	Ø 115 мм
Арт. 111 154 94 010	Ø 125 мм



1A1R GRES MASTER

Якість кромки ● ● ● ●
Швидкість ● ● ● ● ● ●
Ресурс ● ● ● ●



- Евольвентні турбовані пази алмазосного шару ефективно врізаються в міцний матеріал, охолоджуючи зону різання. Диск м'яко врізається навіть в самий товстий керамограніт.
- Завдяки такій високій продуктивності Gres Master — найшвидший диск з усієї лінійки Distar. Диск також буде різати звичайні керамограніти з дуже високою швидкістю.
- Якість кромки поступається диску Esthete і Decor Slim, але дуже часто така чистота і не потрібна, особливо там де стик плитки закривається молдингом.

Арт. 111 151 60 009	Ø 115 мм
Арт. 111 151 60 010	Ø 125 мм
Арт. 811 205 28 026	Ø 230 мм



1A1R RAZOR

Якість кромки ● ● ● ●
Швидкість ● ● ● ●
Ресурс ● ● ● ● ● ●



- Для продуктивного різання керамічної плитки, керамограніту і природного каменю.
- Універсальність застосування, широкий спектр оброблюваних матеріалів.

Арт. 111 150 62 010	Ø 125 мм
---------------------	----------



1A1R ESTHETE

Якість кромки	•••••
Швидкість	••••
Ресурс	•••••



- Високоякісний різ керамічної плитки з декоративним глазуrowаним покриттям.
- Ультра-тонкий алмазоносний шар 1,1 мм дозволяє виконувати надточний, делікатний різ.
- Конструкція диска з ефектом «прозорого корпусу» дозволяє контролювати лінію різ.
- Лазерна сегментація забезпечує ефективне охолодження ріжучого шару і стабільність диска в площині різ.

Арт. 111 154 21 009	Ø 115 mm
Арт. 111 154 21 010	Ø 125 mm



1A1R ESTHETE 2.0

Якість кромки	•••••+
Швидкість	•••••
Ресурс	•••••



- Високоякісний різ керамічних плиток і глазуrowаного фарфору.
- Ультратонкий алмазний шар товщиною 1,1 мм дозволяє виконувати точний різ.
- Серцевина диска має "прозорий" ефект, що дозволяє контролювати лінію розрізу.
- Лазерна сегментація забезпечує ефективне охолодження ріжучого шару і забезпечує стабільність різання.
- Призначено для використання з бездротовими та з мережевими кутовими шліфувальними машинами.

Арт. 102 160 25 019	Ø 115 mm
Арт. 101 260 24 010	Ø 125 mm



1A1R ELEGANT

Якість кромки	•••••+
Швидкість	••••
Ресурс	•••••



- Малий діаметр леза 100 мм є перевагою під час чистового різання порівняно з 115 і 125 мм, зменшуючи вібрацію і бічне ведення.
- Лезо забезпечує настільки чистий різ, що практично неможливо знайти навіть найменший шматочок роботи, навіть на глазуrowаній плитці.
- Немає потреби в додатковій обробці кромки. Крім того, різ не залишає відколів на зворотному боці плитки.

Арт. 101 150 29 020	Ø 100 mm
---------------------	----------



1A1R MasterCUT

Якість кромки	•••••
Швидкість	•••••
Ресурс	•



- Комфорт в роботі досягається завдяки вальцюванню корпусу по спеціальній технології.
- Ресурс диску в сухому режимі складає 20-30 погонних та 30-40 погонних метри з охолодженням по надмірному керамограніту товщиною 10 мм.
- Сколи під час різання мінімальні, різ майже не потребує доопрацювань.

Арт. 895 684 42 142	Ø 125 mm
---------------------	----------



1A1R DECOR SLIM

Якість кромки	••••
Швидкість	•••••
Ресурс	•••••



- Призначений для швидкісного і точного різання настінної плитки, плитки для підлоги, керамограніту.
- Тонкий, чистий різ забезпечується спеціальною технологією виготовлення корпусу, полегшеною масою диска і ультра-тонким алмазозонним шаром 1,2 мм.

Арт. 111 154 27 009	Ø 115 mm
Арт. 111 154 27 010	Ø 125 mm



1A1R Ceramic

Якість кромки	••
Швидкість	••
Ресурс	•••

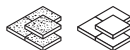

- Для акуратного, тонкого різання на КШМ.
- Висока швидкість різання, оптимальний інструмент для декоративних робіт.

Арт. 101 700 85 072	Ø 115 mm
Арт. 101 700 85 073	Ø 125 mm



1A1R CLEANER

Якість кромки	••••
Швидкість	•••••
Ресурс	•••

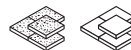

- Лезо має товщину алмазозонного шару 0,8 мм, тому воно підходить до більшості швів, не пошкоджуючи край плитки.
- Лезо ефективно працює з будь-яким затирочним матеріалом — цементно-піщаним і навіть епоксидним.

Арт. 111 154 21 006	Ø 100 mm
---------------------	----------



1A1R SCALPEL

Якість кромки	•••••
Швидкість	••••
Ресурс	•••

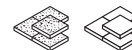

- Scalpel — найтонший діамантовий диск на ринку (0,9 мм), який забезпечує хірургічну точність різання кераміки та керамограніту.
- Завдяки невеликому діаметру (101,6 мм) та монтажному отвору 22,2 мм, ним легко маневрувати що гарантує повний контроль над роботою.

Арт. 111 201 58 027	Ø 101,6 mm
---------------------	------------

Партнерство трьох компаній



Результат

Алмазний
Інструмент

Електроінструмент

Об'єднані заради досконалості

Інтер'єри ванних кімнат і кухонь дедалі частіше орієнтуються на мінімалізм і вишуканий дизайн. **Distar, Edplit та Proxxon** об'єднали зусилля, щоб створити унікальний проєкт, який відповідає цим потребам.

Edplit розробила запатентовану систему кнопок змиву, виготовлених із керамограніту, а також інші мінімалістичні рішення для вентиляції, електричних розеток, вимикачів і аксесуарів. **Distar** створила лінійку алмазних інструментів **Butterfly**, що забезпечує швидке та точне різання кераміки. **Proxxon** пропонує легкі, потужні та точні електроінструменти, які ідеально підходять для таких завдань.

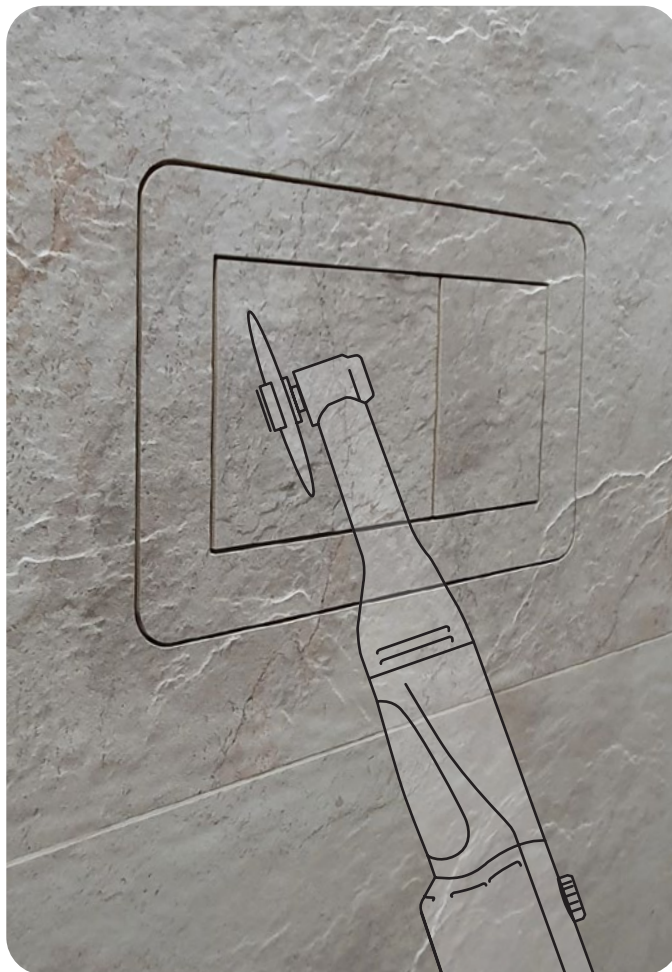

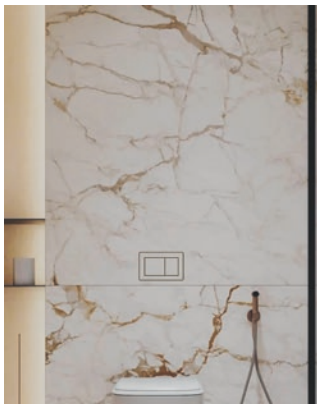

Прихована кнопка змиву для унітазу M1 від Edplit — сумісна з системами Geberit, AlcaPlast, TECE, JomoTech, OLI та Viega.



Прихований набір тримачів для рушників від Edplit.

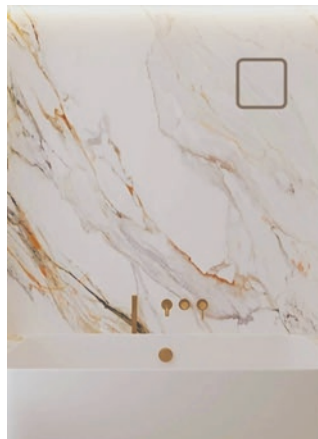

Прихована монтажна система для витяжних вентиляторів 100/125/150 мм від Edplit.

Прихована монтажна система для витяжних вентиляторів 100/125/150 мм від Edplit

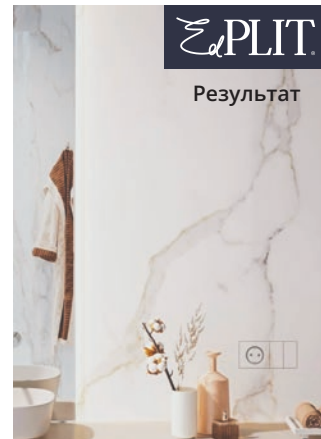

Прихована розеткова система Edplit — розетка типу F (Schuko)

PROXXON

Електроінструмент



PROXXON LWB/A

- Ідеально підходить для різання керамограніту.
- Справляється з різанням навіть найтвердішого або найкрихіткішого керамограніту з винятковою делікатністю.
- Підходить як для різання дисками Butterfly 45–50 мм, так і для шліфування на максимальній швидкості дисками Nectar 50 мм і Soft Edge 50 мм.
- Максимальна швидкість обертання: 16 000 об/хв.

PROXXON WP/A

- Спеціально розроблений для шліфувальних робіт.
- Найкращий компактний шліфувальний інструмент у своєму класі.
- Відзначається високим крутним моментом, що забезпечує максимально швидке та ефективне виконання шліфування.
- Максимальна швидкість обертання: 2 800 об/хв
- Ідеально працює з Cool PAD 50.



Уся інформація та контактні дані доступні на вебсайті: proxxon.com

Торговий стенд для асортименту продукції Butterfly

Це ефективний інструмент для презентації всього поточного та майбутнього асортименту для ручних граверів у місцях продажу, включаючи диски, фрези, аксесуари та інші продукти.

Стенд має нижню частину з елементом із керамограніту, що наочно демонструє можливості інструментів — вирізані кнопки вимикачів та електричну розетку.

Оснащений лотком для зберігання друкованих рекламних матеріалів.

Передбачено три варіанти розміщення в торгових точках: настільний, настінний та встановлення на великий торговий стенд Distar. Це дозволяє обрати оптимальний спосіб презентації асортименту Butterfly для кожної торгової точки.

Торговий стенд Butterfly є ефективним інструментом для підтримки просування продукції та розвитку вашого бізнесу.



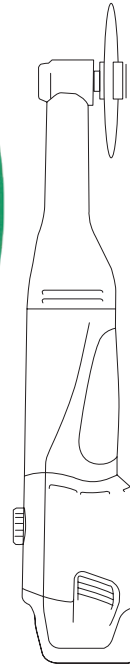
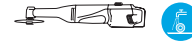

ДОСКОНАЛІСТЬ НАРОДЖУЄТЬСЯ З ДЕТАЛЕЙ

1A1R BUTTERFLY

Якість кромки	•••••
Швидкість	•••••
Ресурс	•••



- Точне різання керамограніту без сколів — складне завдання, з яким впорається не кожен інструмент.
- Надзвичайно мала товщина збільшує час роботи від акумулятора до 30%.
- Спеціальні фланці дозволяють встановлювати диск на граверно-фрезерний інструмент як через адаптер, так і безпосередньо гвинтом. Розроблений для ручних граверів із водяним охолодженням.

Art. 111 431 58 073

Ø 45/0,45 mm

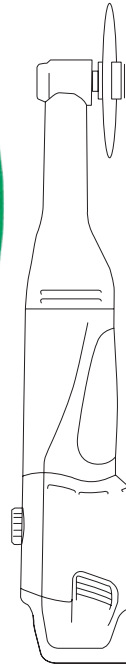

МАЛИЙ ІНСТРУМЕНТ ДЛЯ ВЕЛИКИХ СПРАВ

1A1R BUTTERFLY

Якість кромки	••••
Швидкість	••••
Ресурс	•••••

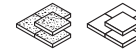

- Забезпечує ювелірну точність та чистий край різь.
- Однорідне алмазне покриття й висока жорсткість гарантують тривалий ресурс і стабільність роботи.
- Ідеально підходить для делікатної обробки порцелянового керамограніту з подачею води.

Арт. 111 330 53 027	Ø 45 mm / 0,6x3,2-3,0F
Арт. 111 201 59 036	Ø 45 mm / 0,6x45x9,6h
Арт. 111 330 48 023	Ø 45 mm / 0,6
Арт. 111 431 58 074	Ø 45 mm / 0,45-5,8H
Арт. 111 431 58 073	Ø 45 mm / 0,45x5,8H/3,2-3,0F

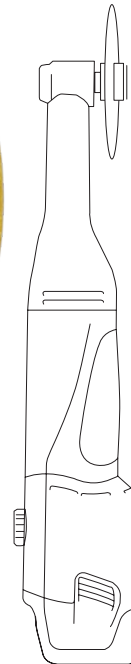
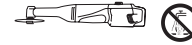

ЗАВЖДИ ГОСТРИЙ

ПОЛІРУВАЛЬНИЙ КРУГ COOLPAD 50

Швидкість •••
Ресурс •••



- Шліфування керамограніту на малопотужних інструментах — складне завдання. Полірувальні пади CoolPAD спеціально розроблені для сухого шліфування керамограніту за допомогою граверів.
- Склад алмазного шару забезпечує стабільно високу швидкість обробки та відмінну якість поверхні.
- Дозволяють виконувати шліфування поблизу глазурованих поверхонь без ризику їх пошкодження.

Art. 81419031092	№1/Ø 50 mm
Art. 81419031093	№2/Ø 50 mm
Art. 81419031094	№3/Ø 50 mm
Art. 81419031095	№4/Ø 50 mm

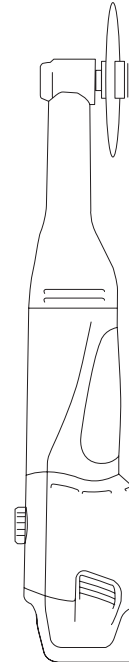
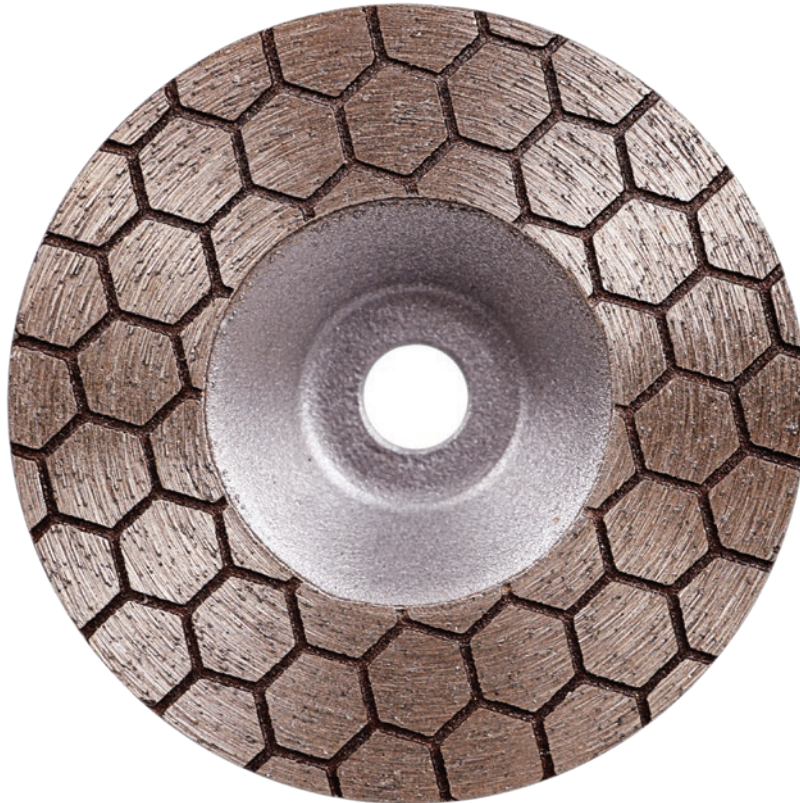
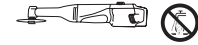

НАСОЛОДЖУЙСЯ

DGM-S NECTAR

Якість кромки	••••
Швидкість	••••
Ресурс	•••••

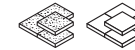

- Висока продуктивність шліфування дозволяє швидко виконати роботу та водночас запобігти перегріванню двигуна.
- Розроблена для шліфування у важкодоступних місцях.

Арт. 111 431 58 050 Ø 45 mm / 45/5,8F

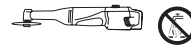
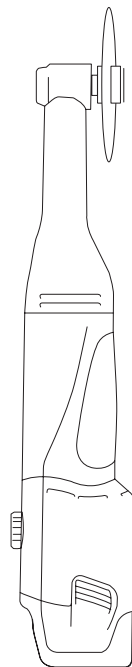

**У 5 РАЗІВ
ШВИДШЕ, НІЖ
НАЙШВИДШИЙ!**

DGM-S SOFTEDGE

Якість кромки



Швидкість



Ресурс



- Висока продуктивність шліфування дозволяє швидко виконувати роботу, запобігаючи перегріву двигуна.
- Призначений для шліфування у важкодоступних місцях.

Art. 111 431 58 050

Ø 45 mm

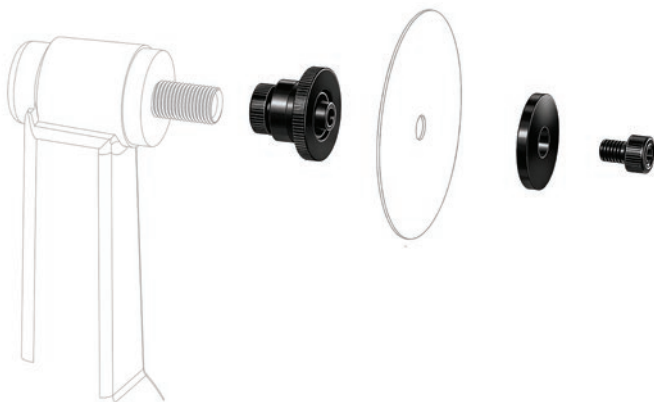

Support

Набір адаптерів для граверів

- Універсальний набір адаптерів, сумісний з граверами PROXXON, а також з інструментами інших брендів.
- Призначений для встановлення алмазних відрізнних дисків (Butterfly) на гравери для точного та якісного оброблення керамічної плитки.

Арт. 714 190 34 030

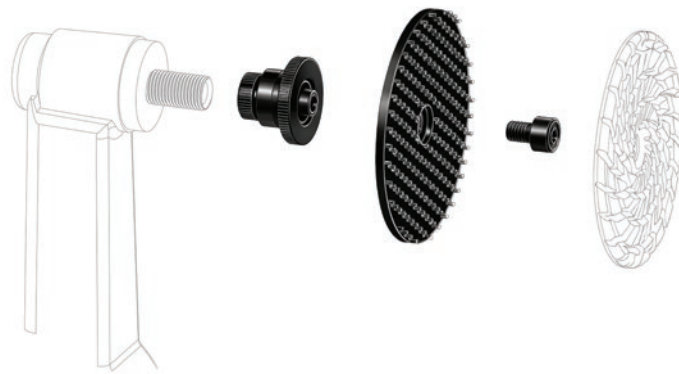

Polishing Support

Набір адаптерів для шліфування граверами

- Універсальний набір адаптерів, сумісний з граверами PROXXON, а також з інструментами інших брендів.
- Призначений для встановлення алмазних шліфувальних падів (CoolPAD) на гравери для якісного оброблення керамічної плитки.

Арт. 714 190 34 031



НОВИЙ ВИМІР ЕФЕКТИВНОСТІ

1A1R SHINE

Якість кромки



Швидкість



Ресурс

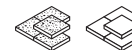

- Найтонший алмазоносний шар всього 0,6 мм.
- Завдяки супер тонкому шару та мікодисперсному алмазу, диск дозволяє різати керамограніт з неймовірною точністю.
- Диск діаметром 125 мм має фторопластові посилюючі фланці, що роблять його майже безшумним.

SPRAY

**СИСТЕМА
ПОДАЧІ
ВОДИ**

Art. 714 190 34 028

Art. 111 431 58 059	Ø 76 mm
Art. 111 330 34 025	Ø 101,6 mm
Art. 111 274 57 030	Ø 125 mm



1A1R TERMIT

Якість кромки	••••
Швидкість	•••••
Ресурс	•••



- Диск Termit діаметром 76 мм і товщиною алмазного шару 1,0 мм створений для точного різання надміцного порцелянового керамограніту товщиною до 10 мм без сколів.
- Завдяки компактній конструкції забезпечує високу маневровість, ідеально підходить для важкодоступних місць, де більші диски не справляються.
- Підходить для КШМ із монтажним отвором 10 мм та працює в сухому режимі без охолодження.

Арт. 111 390 53 030	Ø 76 mm
---------------------	---------



1A1R COLIBRI

Якість кромки	••••
Швидкість	•••••
Ресурс	•••



- Диск Colibri діаметром 76 мм і з алмазним шаром товщиною 0,8 мм забезпечує чистий і надзвичайно точний різ (до 1,0 мм).
- Завдяки невеликим розмірам та додатковому фланцю дає змогу виконувати складні операції навіть у твердій плитці (гресі) у сухому режимі.
- Інструмент підходить для шліфувальних машинок із монтажним отвором 10 мм і призначений для делікатних розрізів із максимальною точністю.

Арт. 111 390 53 029	Ø 76 mm
---------------------	---------





ПОЛІРУВАЛЬНІ КРУГИ COOLPAD



- Сухе шліфування кераміки, керамограніту на куто-шліфувальній машині.
- Профіль шару в "евольвентній" формі ефективно видаляє шлам із зони шліфування.
- Завдяки таким властивостям, один номер абразиву замінює три полірувальники з різним розміром зерна.

Арт. 87015424049	№0/Ø 100 mm
Арт. 90238082018	№1/Ø 100 mm
Арт. 90238082019	№2/Ø 100 mm
Арт. 90238082020	№3/Ø 100 mm

ПОЛІРУВАЛЬНІ КРУГИ STANDART



- Призначені для полірування плоских або (завдяки своїй гнучкості) криволінійних поверхонь з граніту, а також застосовуються для обробки керамічних плиток різної твердості.
- Можуть використовуватися як з охолодженням, так і без.

Арт. 910278018048	№30/Ø 100 mm
Арт. 910278018056	№60/Ø 100 mm
Арт. 910278018009	№120/Ø 100 mm
Арт. 910278018046	№220/Ø 100 mm

ПОЛІРУВАЛЬНІ КРУГИ CLEANPAD



- Металізовані алмази забезпечують стабільно ефективність та високий термін служби протягом всього робочого процесу.
- Білий колір Clean PAD гарантує відсутність слідів маркування на обробленій поверхні.

Арт. 87015424056	№0/Ø 100 mm
Арт. 80115429034	№50/Ø 100 mm
Арт. 80115429035	№100/Ø 100 mm
Арт. 80115429036	№200/Ø 100 mm
Арт. 80115429037	№400/Ø 100 mm
Арт. 80115429038	№800/Ø 100 mm

POLISHING PADS COOLPAD 50



- Полірувальні круги CoolPAD спеціально розроблені для сухого шліфування керамограніту за допомогою граверів.
- Склад алмазного шару забезпечує стабільно високу швидкість обробки та відмінну якість поверхні.
- Вони дозволяють шліфувати поблизу глазурованих поверхонь без ризику їх пошкодження.

Арт. 81419031092	№1/Ø 50 mm
Арт. 81419031093	№2/Ø 50 mm
Арт. 81419031094	№3/Ø 50 mm
Арт. 81419031095	№4/Ø 50 mm



DGM-S SoftEDGE

Якість кромки	•••••
Швидкість	•••••
Ресурс	•••••



- Працює на максимальній швидкості КШМ без охолодження водою, не залишає сколів.
- Завдяки мікрровключенням графіту у зв'язці фреза ефективно охолоджується та стабільно працює з керамогранітом і природним каменем товщиною до 20 мм.

Арт. 10170429045	Ø 115 mm
------------------	----------

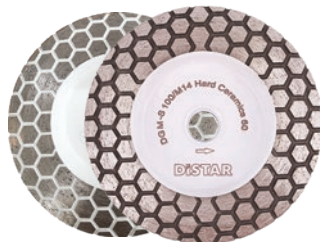

DGM-S HARD CERAMICS

Якість кромки	•••••
Швидкість	•••••
Ресурс	•••••



- Профільований шар у вигляді сот забезпечує плавне м'яке шліфування.
- Мінімальна вага сприяє контрольованій і комфортній роботі.

Арт. 174 835 22 005	#100
Арт. 174 835 24 005	#60



1A1R V MASTERGRIND

Якість кромки	•••••
Швидкість	•••••
Ресурс	•••••



- Висока продуктивність під час різання та шліфування. Особлива геометрія корпусу з гнучою чашкою запобігає контакту притискового фланця з матеріалом.
- Конструкція корпусу дозволяє стабільно виконувати різні під 90° та 45°. Інструмент працює на максимальній швидкості КШМ — 13 000 об/хв без охолодження. Має стандартний посадковий отвір 22,23 мм.

Арт. 87015424065	Ø 115 mm
------------------	----------

TILEDUSTER

ПРАЦЮЙ
БЕЗ ПИЛУ



Позиціювання алмазних відрізних дисків на КШМ

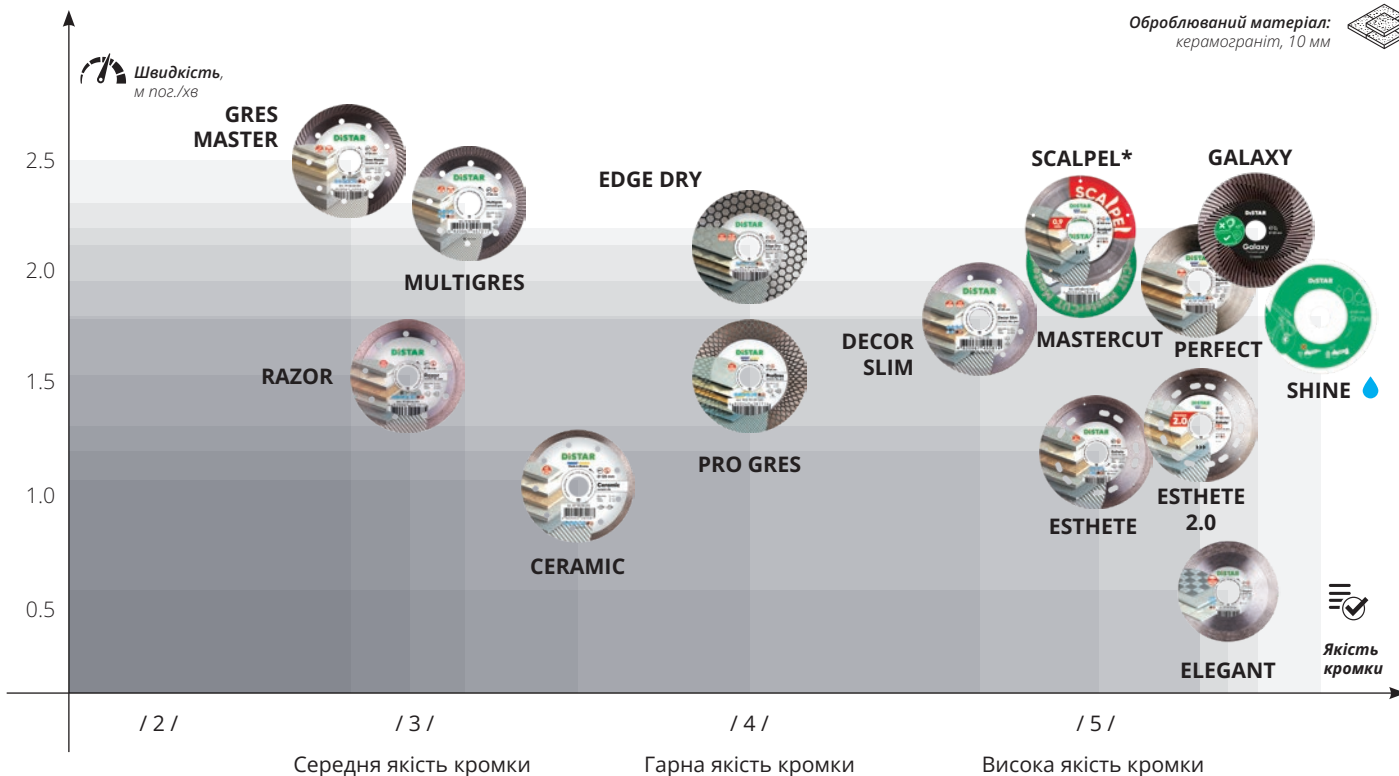

Дані приведені за умов:

- різання матеріалу, зазначеного на графіках;
- диск Ø 100*, 125 мм;
- справна КШМ потужністю 1,4 кВт, з частотою обертання 11 000 об/хв;
- температура повітря +25 С°.

Дані є довідковими. При інших умовах експлуатації параметри працездатності можуть істотно відрізнятись.

Порівняння чистоти кромки при різанні керамограніту алмазними дисками

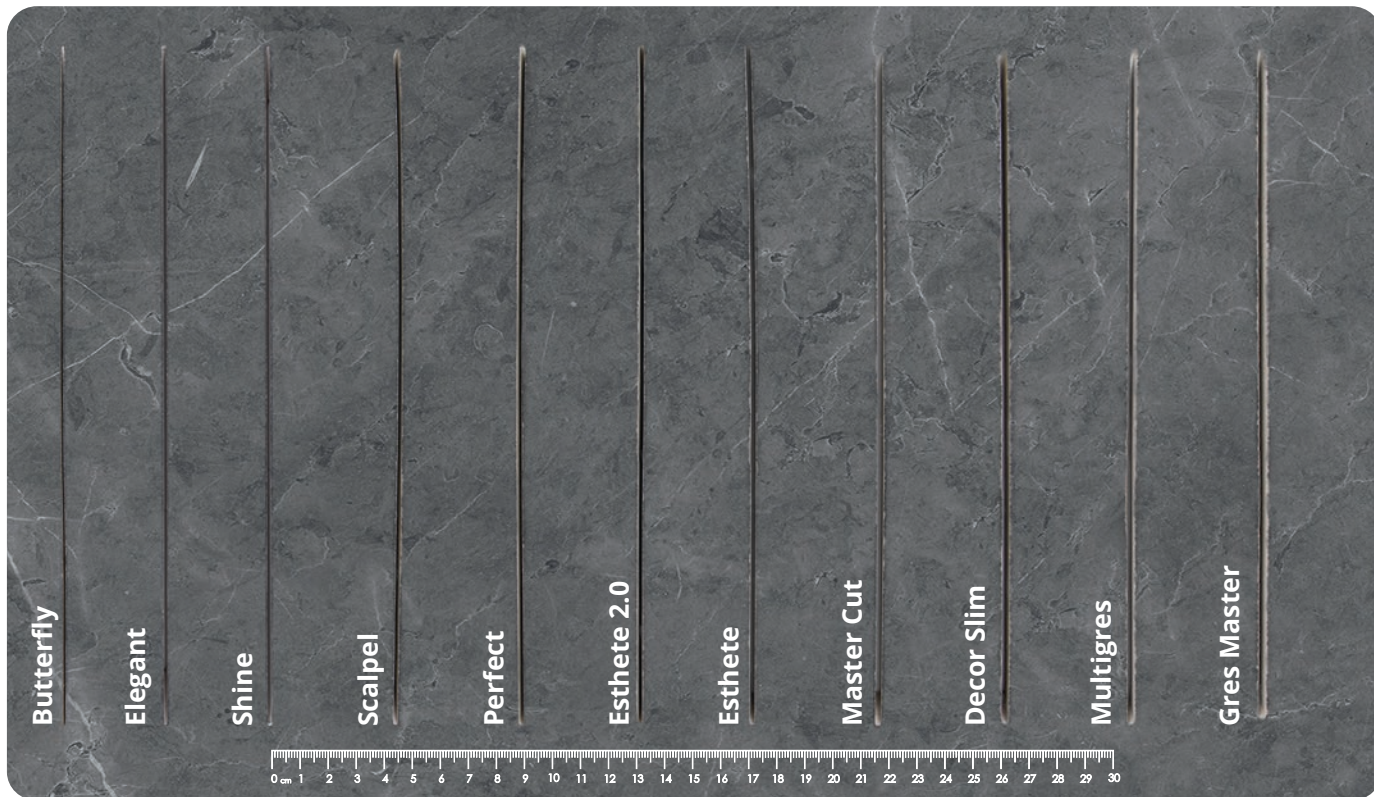



**7D
CLASS**



**Ідеальні
45°**

DISTAR

**45°
ANGLE
CUT**

**FINE
CUT**



Ø 200 mm

1A1R Ø 200 x 25,4 mm - 1A mm, 1 25 mm, Max RPM 3 000, Max Speed 120 m/s
7D
CLASS

**Edge
porcelain gres**

**25
mm**

Art.: 111 204 21 015



Edge quality *****
Speed ****
Lifetime ***



ABRASIVE

**БРУСОК ДЛЯ
ЗАТОЧУВАННЯ
АЛМАЗНИХ
ДИСКІВ**

**SCORPION
ДВОСТОРОННЯ
ПОДАЧА ВОДИ**



BALANCED

**1A1R
EDGE**

Якість кромки



Швидкість



Ресурс



- Якісне різання під кутом.
- Чисте різання (без сколів) широкого спектру матеріалів.
- Ширина алмазного шару 25 мм.

Art. 111 204 21 014	Ø 180 mm
Art. 111 204 21 015	Ø 200 mm
Art. 111 204 21 017	Ø 230 mm
Art. 111 204 21 019	Ø 250 mm



1A1R HARD CERAMICS

Якість кромки	•••••
Швидкість	•••••
Ресурс	•••••



- Високоякісна різка керамічної плитки, керамограніту з декоративними покриттями.
- Чисте різання (без сколів) широкого спектру матеріалів.
- Високий ресурс роботи, низькі питомі витрати на обробку.

Арт. 111 150 48 011	Ø 115 mm
Арт. 111 150 48 010	Ø 125 mm
Арт. 111 200 48 012	Ø 150 mm
Арт. 111 200 48 014	Ø 180 mm
Арт. 111 200 48 015	Ø 200 mm
Арт. 111 200 48 017	Ø 230 mm
Арт. 111 200 48 019	Ø 250 mm
Арт. 111 270 48 022	Ø 300 mm
Арт. 111 270 48 024	Ø 350 mm
Арт. 111 270 48 026	Ø 400 mm



1A1R HARD CERAMICS ADVANCED

Якість кромки	•••••
Швидкість	•••••
Ресурс	•••••

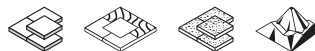

- Графітові чіпси в складі алмазозонного шару сприяють ефективному самозаточуванню диска.
- Лазерна сегментація запобігає деформації корпусу.
- Надтонкий шар 1,3 мм забезпечує чисту кромку без сколів.
- Чудові результати на товстому керамограніті.

Арт. 111 155 28 010	Ø 115 mm
Арт. 111 205 28 014	Ø 180 mm
Арт. 111 203 49 015	Ø 200 mm
Арт. 111 205 28 017	Ø 230 mm
Арт. 111 203 49 019	Ø 250 mm
Арт. 111 205 28 022	Ø 300 mm
Арт. 111 200 49 015	Ø 350 mm
Арт. 101 000 00 019	Ø 400 mm



1A1R CERAMIC SILENT

Якість кромки	•••••
Швидкість	•••••
Ресурс	•••••



- Рівень шуму приблизно на 10 дБ нижче, ніж у звичайних дисків за рахунок багатшарового корпусу.
- Диски виготовляються на основі Hard Ceramic Advanced. Алмазозонний шар містить графітові чіпси.

Арт. 101 705 16 019	Ø 200 mm
Арт. 101 705 16 020	Ø 230 mm
Арт. 101 705 16 021	Ø 250 mm



1A1R GRANITE PREMIUM

Якість кромки	•••••
Швидкість	•••••
Ресурс	•••••



- Високопродуктивне різання природного каменю, керамограніту.
- Універсальність застосування, висока швидкість різання граніту, мармуру.

Арт. 113 150 61 010	Ø 125 mm
Арт. 113 200 61 014	Ø 180 mm
Арт. 113 200 61 015	Ø 200 mm
Арт. 113 200 61 017	Ø 230 mm
Арт. 113 200 61 019	Ø 250 mm
Арт. 113 270 61 022	Ø 300 mm
Арт. 113 270 61 024	Ø 350 mm
Арт. 113 270 61 026	Ø 400 mm

Позиціювання алмазних відрізних дисків для плиткорізів

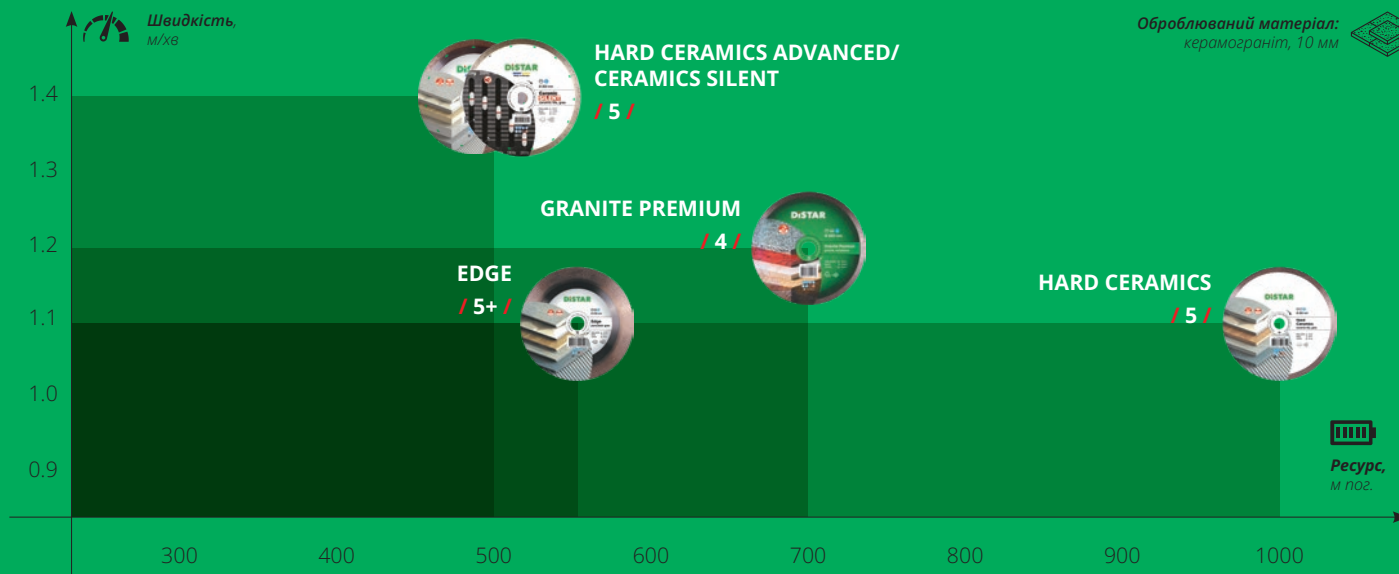

Дані приведені за умов:

- різання матеріалу, зазначеного на графіках;
- діаметр диска 200 мм;
- робота на справному плиткорізі потужністю 0,8 кВт з частотою обертання 2900 об/хв;
- подача води 6,0 л/хв;
- температура повітря +25 С°.

Дані є довідковими. При інших умовах експлуатації параметри працездатності можуть істотно відрізнятись.

/ # / — Якість кромки

/ 3 / — Задовільная якість

/ 4 / — Гарна якість

/ 5 / — Відмінная якість

TILETEMPLATE
ТОЧНА РОЗМІТКА



TILETEMPLATE XL
ТОЧНА РОЗМІТКА



EASYFIX 70
ТОЧНЕ СВЕРДЛІННЯ



300⁺
ОТВОРІВ
У КЕРАМОГРАНІТІ

Rocket

Швидкість



Ресурс



- Свердління насухо в керамограніті.
- Різьба М14.
- Оберти від 7000 до 11 000 об/хв.
- Товщина свердління 6-20 мм.



Арт. 11120049020	20 mm
Арт. 11109034018	35 mm
Арт. 11120049021	45 mm
Арт. 11120049028	50 mm
Арт. 11120049023	55 mm
Арт. 11120049025	65 mm
Арт. 11120049027	68 mm



Алмазна фреза CONE

Швидкість
Ресурс



- Конусоподібний дизайн.
- З його допомогою можна обробляти отвори широкого діапазону діаметрів за допомогою однієї фрези, а також створювати фаски та заокруглювати гострі краї отвору.
- Фреза має різьбу M14 для установки на болгарку. Використовується в сухому режимі.

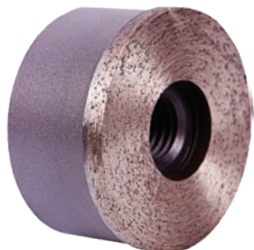

DGW-S HARD CERAMICS

Якість кромки
Швидкість
Ресурс



- Встановлюється прямо на шпиндель КШМ з алмазним диском, затискаючи його.
- Дозволяє різати і шліфувати на одній КШМ, не знімаючи диска.
- Продуктивна робота на акумуляторному інструменті.



LevelCUT

Швидкість
Ресурс



- Завдяки своєму невеликому діаметру 60 мм та алюмінієвому фланцю, виконання різів навіть у важкодоступних місцях надзвичайно зручно.
- Диск сумісний з кутувими шліфувальними машинами діаметром 115 і 125 мм, має зовнішній діаметр 60 мм та отвір для кріплення M14.
- Його можна використовувати без охолодження.

Арт. 87015424038	Ø 18-55 M14 c
Арт. 87015424037	Ø 2-35 M14 c

Арт. 174 835 22 216	#100
Арт. 174 835 23 216	#70

Арт. 80115429032	60 mm
------------------	-------

ПЕРЕХІДНИК M14/S10

Арт. 333 179





DDR-V KERAMIK PRO

- Швидкісні свердла для будь-яких видів кераміки та керамограніту. Високоміцний алмаз, закріплений у твердій зв'язці, формує розвинені мікрорізці, які ефективно проникають в керамічний матеріал.
- Середня швидкість свердління керамограніту 10 мм на КШМ складає 7 сек (5-15 сек в залежності від твердості матеріалу). Ресурс становить 20-70 отворів.
- Рекомендється встановлювати мінімальні оберти.
- Застосовується з охолодженням водою на дрילהх, перфораторах в безударному режимі та шуруповертах.



S10

M14

S10		M14	
Арт. 87015424057	Ø 5 mm	-	
Арт. 89568442071	Ø 6 mm	Арт. 89568442065	
Арт. 89568442079	Ø 8 mm	Арт. 89568442066	
Арт. 89568442052	Ø 10 mm	Арт. 89568442086	
Арт. 89568442091	Ø 12 mm	Арт. 89568442096	
Арт. 89568442084	Ø 14 mm	Арт. 89568442093	
Арт. 89568442075	Ø 16 mm	Арт. 89568442051	
Арт. 89568442068	Ø 18 mm	Арт. 89568442066	
Арт. 89568442069	Ø 20 mm	Арт. 89568442054	
Арт. 89568442062	Ø 25 mm	Арт. 89568442087	
Арт. 89568442083	Ø 30 mm	Арт. 89568442077	
Арт. 89568442064	Ø 35 mm	Арт. 89568442095	
Арт. 89568442074	Ø 40 mm	Арт. 89568442090	
Арт. 89568442055	Ø 45 mm	Арт. 89568442085	
Арт. 89568442067	Ø 50 mm	Арт. 89568442058	
-	Ø 55 mm	Арт. 89568442136	
-	Ø 60 mm	Арт. 89568442137	
-	Ø 65 mm	Арт. 89568442138	
Арт. 87015424066	Ø 68 mm	Арт. 87015424064	
Арт. 89568442059	Ø 70 mm	Арт. 89568442060	
Арт. 89568442076	Ø 100 mm	Арт. 89568442057	
Арт. 89568442081	Ø 110 mm	Арт. 89568442080	
Арт. 8956844205	Ø 120 mm	Арт. 89568442063	



Contour PRO

Якість кромки
Швидкість
Ресурс



- Швидкісні свердла для будь-яких видів кераміки та керамограніту. Високоміцний алмаз, закріплений у твердій зв'язці, формує розвинені мікрорізці, які ефективно проникають в керамічний матеріал.
- Середня швидкість свердління керамограніта 10 мм свердлом 35 мм на дрилі становить 20 сек (10-40 сек в залежності від твердості матеріалу і режимів свердління). Ресурс становить 30-100 отворів.
- Для кращих результатів, рекомендується встановлювати максимальні оберти.
- Застосовується на КШМ 125 і 115 мм без охолодження водою.

- Ця унікальна фреза має дві робочі діаметри — 10 мм та 25 мм, що дозволяє швидко розсвердловати отвори маленьких і великих діаметрів.
- Завдяки радіусним заокругленням можна ефективно знімати фаску й коригувати край плитки.

Арт. 895 684 42 045	10/25 mm
Арт. 910 583 552 174	50 mm
Арт. 910 583 552 059	25 mm
Арт. 910 583 552 045	10 mm



РУЧНЕ ШЛІФУВАННЯ КЕРАМОГРАНІТУ

HandPAD

Якість кромки



Швидкість



Ресурс



- HandPAD — це зручний інструмент для обробки керамічної плитки, оснащений жорсткою алмазною пластиною, яка швидко видаляє сколи.
- Доступні три градації зернистості: #1 (60), #2 (200), #3 (400), а м'яка підкладка забезпечує зручне утримування під час роботи.
- Прямокутна форма та суцільне алмазне покриття дозволяють шліфувати навіть у важкодоступних місцях.

Арт. 895 684 42 160	#1
Арт. 895 684 42 161	#2
Арт. 895 684 42 162	#3



НАБІР ДЛЯ СВЕРДЛІННЯ

EASYFIX 70 ТОЧНЕ ЗАСВЕРДЛЮВАННЯ



TILETEMPLATE XL ТОЧНА РОЗМІТКА



DrillKIT 6-12

Якість кромки	● ● ● ●
Швидкість	● ● ● ●
Ресурс	● ● ● ●



- Суперміцні алмазні свердла, які можуть виконати від 20 до 50 отворів в керамограніті, забезпечуючи точність і якість обробки.
- Сумісні з дрелями та шурупокрутками, ці свердла працюють з охолодженням водою або CoolGel, забезпечуючи чистоту на робочій зоні.

Арт. 895 68 442 109	6-12 mm
---------------------	---------

5D
CLASS



TILEDUSTER
ШЛИФУВАННЯ
БЕЗ ПИЛУ



DGM-S 100 mm ELITE ACTIVE

Швидкість
Ресурс



- Для роботи на КШМ без застосування охолоджуючої рідини.
- Для декоративної обробки природного каменю, вирівнювання поверхонь, обробки торців і зняття фасок. Рекомендується використовувати на КШМ з регулюванням обертів.
- Забезпечує покрокове збільшення чистоти поверхні шляхом задрібнення розміру зерна алмазів. Після №3 застосовуються гнучкі полірувальні круги.

Арт. 174 171 09 005	M14 №00
Арт. 174 171 10 005	M14 №0
Арт. 174 171 12 005	M14 №2
Арт. 174 171 13 005	M14 №3

EASYFIX 70 ТОЧНЕ СВЕРДЛІННЯ



HOMEDUSTER СВЕРДЛІННЯ БЕЗ ПИЛУ



DRILLDUSTER СВЕРДЛІННЯ БЕЗ ПИЛУ



ЕФЕКТИВНЕ СВЕРДЛІННЯ КАМЕНЮ

DDR-B, DDS-B GRANITE ACTIVE

Швидкість
Ресурс



- Для виконання глухих і наскрізних отворів в граніті, мармурі з подачею води.
- Універсальність застосування і простота використання. Спеціально виготовлений хвостовик забезпечує гарантовану фіксацію свердла в патроні і виключає його прокручування під час роботи.
- Отвори в корпусі полегшують відбір керна.
- Пічна технологія (на відміну від вакуумної технології) забезпечує високий ресурс роботи.
- Прості в експлуатації.
- Рекомендується використовувати з шаблоном для свердління.

Арт. 178 080 35 041	Ø 6 mm
Арт. 178 080 35 043	Ø 8 mm
Арт. 178 080 35 045	Ø 10 mm
Арт. 178 080 35 047	Ø 12 mm
Арт. 178 080 35 049	Ø 14 mm
Арт. 178 080 35 052	Ø 16 mm
Арт. 178 080 35 055	Ø 18 mm
Арт. 178 080 35 057	Ø 20 mm
Арт. 178 080 35 059	Ø 25 mm
Арт. 178 080 35 063	Ø 30 mm
Арт. 178 080 35 066	Ø 35 mm
Арт. 178 080 35 104	Ø 40 mm
Арт. 178 370 35 000	Ø 46 mm



DGS-S Green Point

Швидкість
Ресурс



- Його 77 алмазних сегментів «розтоплюють» будь-який матеріал під чашковим диском.
- Легка конструкція знижує навантаження на кутову шліфувальну машину та підвищує комфорт роботи, а виготовлення з міцної сталі гарантує безпечну експлуатацію.
- Завдяки великій кількості отворів у корпусі забезпечується ефективне видалення пилю (за умови використання пілозахисного кожуха). Зовнішній діаметр становить 125 мм, а діаметр кріплення — 22,23 мм.



DGS-S ProTECH

Швидкість
Ресурс



- Доступна алмазна фреза для обробки бетонних поверхонь і натурального каменю.
- Корпус із меншою вагою й отворами у формі «сльози» дає змогу без труднощів шліфувати стіни й стелю.
- Інноваційний алмазний шар призначений для обробки таких матеріалів, як: бетон, цегла, піщаник, граніт, клей для плитки, самовирівнювальна підлога, цементна стяжка та бетонні панелі (як всередині приміщень, так і зовні).

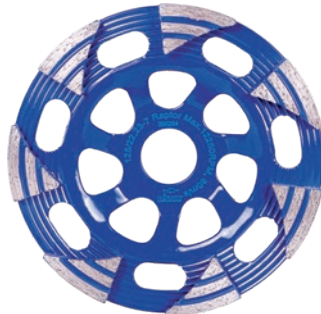

DGS-W RAPTOR

Швидкість
Ресурс



- Призначена для продуктивного шліфування важких бетонів, шліфування на висоті.
- Найлегша високопродуктивна фреза. Комфортна робота, ефективне видалення шламу.

Арт. 111 270 48 020 Ø 125 mm

Арт. 99 568 442 027 Ø 125 mm

Арт. 169 154 80 010 Ø 125 mm



ШЛІФУВАННЯ БЕТОНУ БЕЗ ПИЛУ

VORTEX

Відведення пилу під час шліфування
на КШМ



- Пристрій має універсальну систему кріплення, яка підходить до будь-якої кутової шліфувальної машини з діаметром диска 115–125 мм.
- Завдяки пружинній щітці рух під час шліфування не вимагає жодних зусиль, а відведення пилу забезпечує максимальну ефективність.
- Відкрита бокова кришка дозволяє шліфувати поверхні біля стіни чи підлоги.

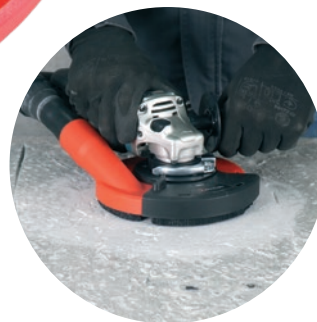

Art. 895 684 42 104

Надійний помічник майстра

НАЙпопулярніші ПОЗИЦІЇ інструментів TM Mechanic для різних галузей промисловості:

- для ефективного видалення пилу під час різання, свердління, шліфування, штроблення тощо;
- для зручності виконання стандартних видів робіт;
- для полегшення роботи з алмазними інструментами; для заточування алмазних інструментів тощо.

Найкраще розміщувати поруч із дисплеєм TM DISTAR, збільшуючи середній чек продажів завдяки додатковим продажам дисків, свердел, шліфувальних кругів тощо.

Підходить для середніх і великих інструментальних і господарських магазинів.

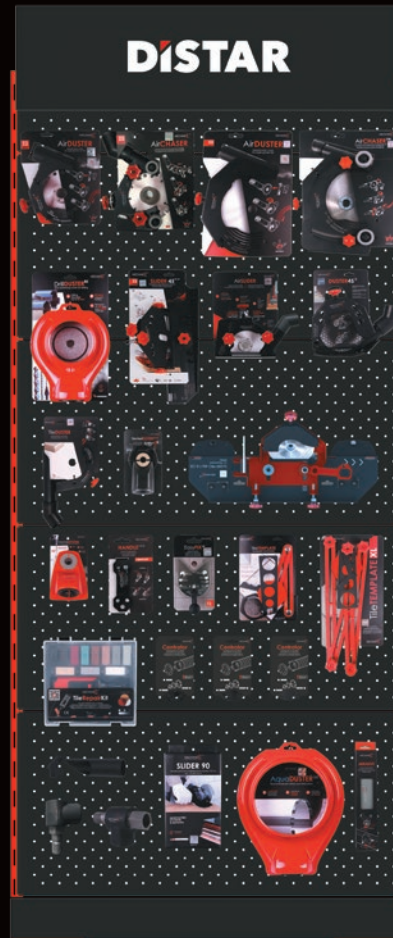



TileDUSTER^{115/125}

Кожух накладний на КШМ



- Ефективне видалення пилу.
- Надійна конструкція: підходить для всіх без винятку КШМ.
- Повний огляд зони шліфування.

Арт. 195 684 43 013

Ø 115/125 mm



БЕЗДОГАННА КРОМКА

LINER 115-125

Насадка для видалення пилу під час шліфування під кутом



- Переміщайте шліфувальний круг по напрямних пристрою для досягнення ідеальної прямолінійності, точності та повторюваності.
- Більша частина пилу від обробки вловлюється насадкою, що підключається до пиლოსоса.
- Насадка може бути встановлена на будь-яку 115- і 125-мм кутову шліфувальну машину.
- Ідеально. Легко. Без пилу.

COOLPAD



HARD CERAMICS



Арт. 795 684 42 114

Ø 115-125 mm



DUSTER 45 115-125

Пиловидалючий кожух для заусовки



- Повне видалення пилу при заусовці.
- Пластиковая опора розвантажує кисть руки.
- Відкрите вікно для візуального контролю процесу.

Арт. 714 190 31 025

Ø 115-125 mm

AirSLIDER⁹⁰x115-125

Насадка-слайдер на КШМ



- Регульована глибина різання.
- Завжди рівний кут 90°.
- Система видалення пилу.

Арт. 195 684 42 124

Ø 115-125 mm



ЯСКРАВІ РЕЗУЛЬТАТИ

Spray

Система подачі води



- Подача води: 45 мл/хв
- Сумісність: КШМ 76 мм, 115 мм, 125 мм
- Тип інструменту: акумуляторна КШМ
- Сумісність адаптера: більшість садових оприскувачів

Арт. 714.190.34.028

Ø 76, 115, 125 mm

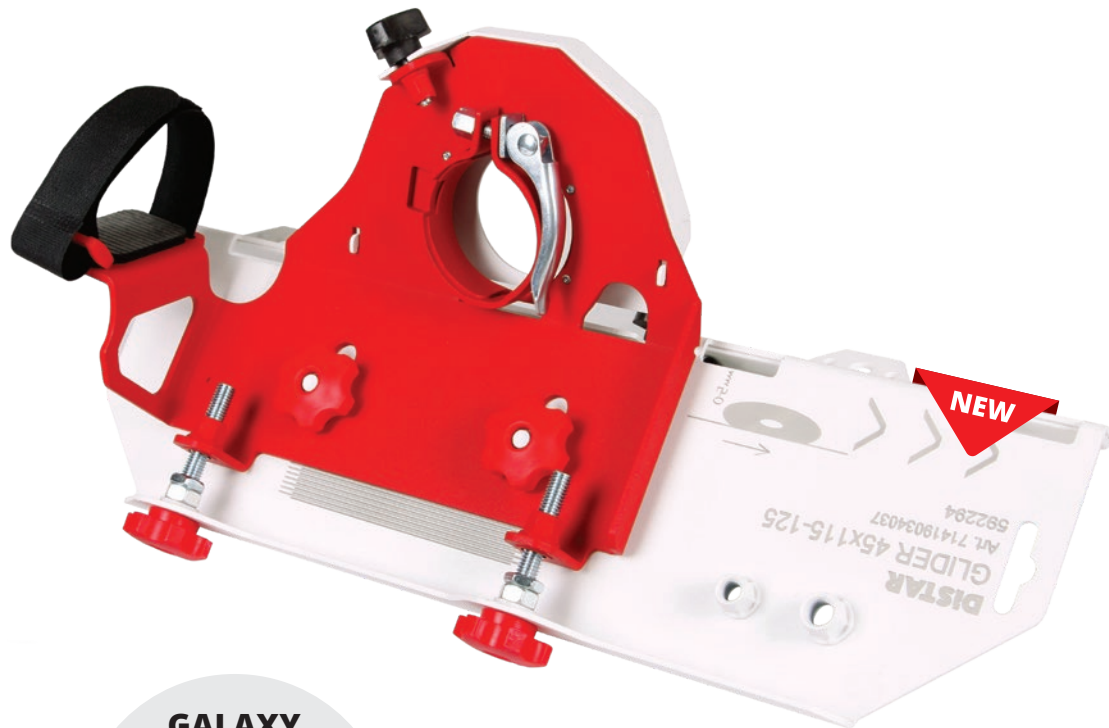

ГЛАДКО 45°

GLIDER 45 115-125

Насадка для видалення пилу під час шліфування під кутом



- Переміщайте шліфувальний круг по напрямних пристрою для досягнення ідеальної прямолінійності, точності та повторюваності.
- Більша частина пилу від обробки вловлюється насадкою, що підключається до пирососа.
- Насадка може бути встановлена на будь-яку 115- і 125-мм кутову шліфувальну машину.
- Ідеально. Легко. Без пилу.



Art. 714 190 34 037	Ø 115-125 mm
---------------------	--------------



45°? ЦЕ ЛЕГКО!



SLIDER 45 2.0 115-125 PIPE45 2.0

Насадка на КШМ для різання під 45°



- Налаштовуваний розмір заусовки.
- Фторопластові салазки не дряпають поверхню.
- Видалення пилу із зони різання.

EDGE DRY



PRO GRES



Арт. 195 684 42 113	SLIDER 45
Арт. 195 684 42 114	PIPE

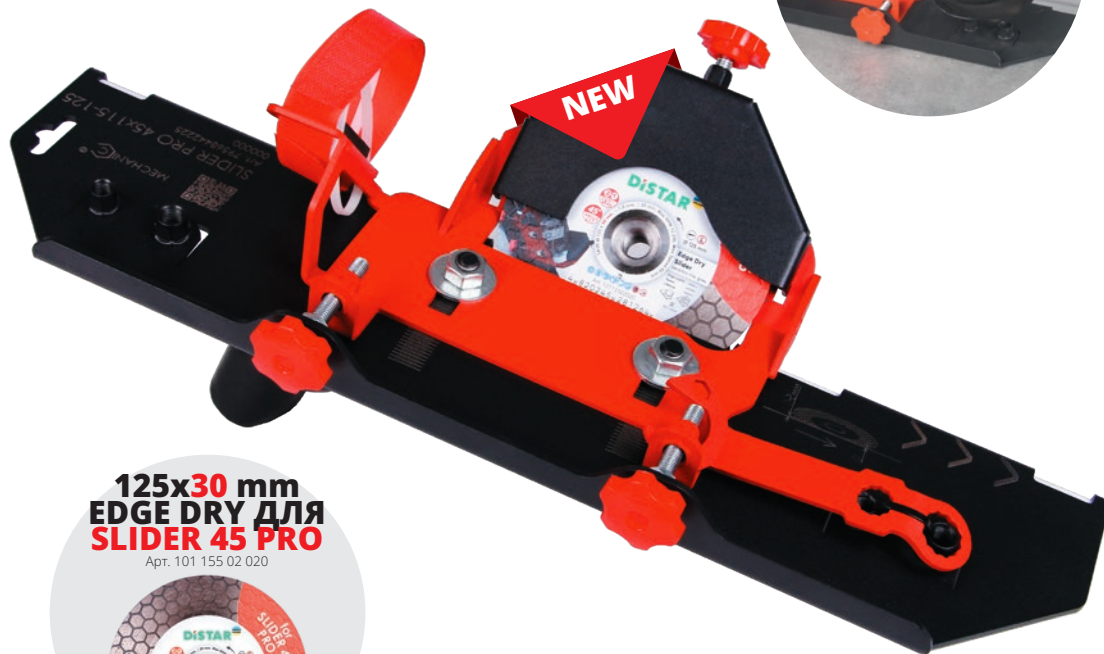

125x30 mm
EDGE DRY ДЛ**Я**
SLIDER 45 PRO

Арт. 101 155 02 020



ПРОФЕСІЙНІ 45°

SLIDER 45 PRO 2.0 115-125

Професійна насадка для різання під кутом 45° за допомогою КШМ



- Ідеальна кромка. У комплект входить спеціальний алмазний диск.
- Відделення пилу із зони різання.

Арт. 714 190 31 036

Ø 115-125 mm



POLISHING PAD HOLDER CENTRUM PRO 2.0

Точно по центру



• Накладка легко і точно встановлюється на центрувальний штифт, який не тільки утримує її, а й запобігає ковзанню під час роботи.

• Діаметр центрувального штифта - 14,7 мм, висота - 2,5 мм. Це дає змогу встановлювати всі полірувальні круги TM DISTAR і пади багатьох інших виробників діаметром 100 мм.

• Якщо діаметр отвору полірувального круга менший за діаметр штифта, його можна легко викрутити і використовувати без функції центрування.

Арт. 895 684 42 042 **M14 / Ø 100 mm**



PAD HOLDER CENTRUM FLEX

Точно по центру



• Гнучка накладка легко і точно встановлюється на центрувальний тримач, який не тільки утримує її, а й запобігає ковзанню під час роботи.

• Діаметр центрувального тримача - 14,7 мм, висота - 2,5 мм. Це дає змогу встановлювати всі полірувальні пади TM DISTAR і пади багатьох інших виробників.

• Якщо діаметр отвору пада менший за діаметр штифта, його можна легко викрутити і використовувати без функції центрування.

Арт. 895 684 42 038 **M14 / Ø 100 mm**



PAD HOLDER CLICK-LOCK PRO

Легка заміна полірувальників



- Полірувальні круги надійно закріплені в тримачах до повного зносу.
- Зміна кругів з коліщатами відбувається миттєво одним клацанням завдяки магнітному замку.
- Основа має гумову прокладку, що робить шліфування м'яким і повністю контрольованим.
- Максимальна швидкість обертання становить 3500 об/хв.

Арт. 910 278 018 068 **M14 / Ø 100 mm**



Арт. 714 190 31 041	Пластина №1
Арт. 714 190 31 042	Пластина №2
Арт. 714 190 31 043	Пластина №3



PAD HOLDER CLICK-LOCK UNI

Шліфування без заміни диска



- Полірувальна основа кріпиться до алмазного диска за допомогою магнітів, центруючись на валу кутової шліфувальної машини.
- Це дає змогу використовувати тільки одну кутову шліфувальну машину з абразивним диском, міняючи на ній тільки полірувальну накладку з різним зерном.
- Накладка Click Lock UNI підходить для більшості кутових шліфувальних машин, тільки переконайтеся, що вал вашої кутової шліфувальної машини перебуває над лезом не менше ніж на 12 мм.

Арт. 895 684 42 046

M14 / Ø 100 mm



TileTEMPLATE

Трафарет плиточника



- Швидка розмітка отворів.
- Точність розмірів.
- Точні заміри.

Арт. 195 684 42 102



TileTEMPLATE XL

Трафарет плиточника XL



- Швидка розмітка отворів.
- Точність розмірів.
- Точні заміри.
- Для плитки великого формату.

Арт. 714 190 31 022

COLIBRI
76 MM

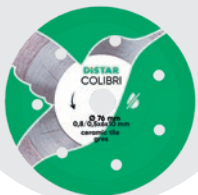

TERMIT
76 MM



МАЛИЙ ІНСТРУМЕНТ ДЛЯ ВЕЛИКИХ СПРАВ

Roller 76

Захисний кожух MECHANIC ROLLER 76



- Насадка Roller 76 дає змогу точно й чисто різати керамічну плитку та керамограніт за допомогою кутової шліфувальної машини з диском 76 мм, забезпечуючи ідеальну перпендикулярність без зайвих зусиль.
- Ролики полегшують переміщення інструмента, не залишаючи слідів, а патрубок для відведення пилу із силіконовим ущільненням усуває забруднення.

Art. 714.190.31.047

Ø 76mm

MULTIGRES



ESTHETE ESTHETE 2.0



GRES MASTER



РІЗАННЯ НА РОЛИКАХ

Roller

Захисний кожух MECHANIC ROLLER 115-125



- Вага кутової шліфувальної машини переноситься з руки майстра на плитку, розвантажуючи руки та запобігаючи втомі. Підключений пилосос повністю видаляє пил із зони різання.
- Силіконова прокладка перешкоджає проникненню пилу в приміщення.
- Насадка Roller — новий рівень обробки кераміки. Легко, точно та без пилу.



Art. 701 154 29 023

Ø 115-125mm

ФІКСУЙ НА РАЗ-ДВА



DuoFIX



UnoFIX

Подвійна присоска



- Перенесення плиткі — один із ключових етапів у процесі укладання та обробки. Сучасний ринок пропонує величезну кількість варіантів плиткі: текстурована, глянцева, матова — і кожен з них вимагає особливого підходу. Звичайні присоски не здатні надійно зафіксуватися на складних поверхнях.
- Саме тому ми створили UNOFIX та DUOFIX — унікальні присоски, спеціально розроблені для роботи з плиткою будь-якої текстури.
- UNOFIX рекомендується використовувати для плиткі розміром до 600×600 мм, DUOFIX — до 1500×1500 мм. Штучний каучук і спеціально розрахована геометрія робочої частини забезпечують надійне зчеплення навіть із найскладнішими поверхнями. Ергономічна форма дозволяє зручно працювати тривалий час без втоми. Проста, але надійна конструкція гарантує тривалий термін служби. Фіксація плиткі — одним кліком.
- DUOFIX має вбудовані бронзові втулки, які дозволяють розширити функціональність присоски — зокрема, для вирівнювання плиткі та системи її стягування (аксесуари будуть доступні окремо найближчим часом).

Одинарна присоска





HomeDUSTER

Колектор збору пилу для свердління



- Надійна вакуумна фіксація.
- Завжди рівний кут 90°.
- Діаметр свердління до 20 мм.

Арт. 195 684 42 022

Ø 20 mm



DrillDuster⁸² 3.0

Колектор збору пилу для свердління



- Надійна вакуумна фіксація.
- Діаметр свердління до 82 мм.
- Видалення пилу і часточок сміття.
- Довговічний, надійний матеріал виробу.

Арт. 714 190 31 048

Ø 82 mm



MINIFIX

Присоска з шаблоном для свердління



- MiniFix — це набір присосок 50 і 80 мм, створений для зручного переміщення та точного укладання невеликих плиток, які стандартні присоски не захоплюють.
- Додатковий металевий шаблон полегшує точне свердління отворів (6–70 мм), забезпечуючи ідеальне позиціонування свердла.
- MiniFix — ідеальний інструмент для плиточників, що поєднує зручність укладання та точність свердління!

Арт. 895 684 42 174

Ø 50/80mm

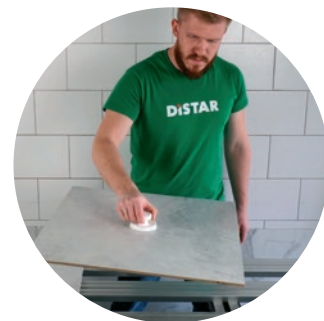



POWERFIX WHITE



- Вага, яку може втримати присоска, становить 110 кг.
- Встановлений клапан для швидкої розгерметизації дає змогу прискорити роботу під час переміщення.
- Біла робоча поверхня з м'якої білої гуми, що дає змогу фіксувати плитку як із глянцевою, так і з текстурованою поверхнею без слідів гуми.

Арт. 801 154 29 042



POWERFIX AUTO 150



- Вакуумна присоска з автоматичним підтриманням тиску підвищує продуктивність, дозволяючи плиточникам зосередитися саме на укладанні плитки.
- POWER FIX 150 AUTO забезпечує автоматичне підтримання тиску, потужний акумулятор, білу м'яку гумову поверхню, індикатор тиску та міцний транспортний кейс.

Арт. 895 684 42 121



Abrasive

Брусок абразивний



- Ефективно заточує диски для різання плитки.
- Дві сторони з крупним та дрібним зерном.
- Вистачає на 10-15 заточувань.

Арт. 195 684 44 000

EasyFIX 70

Колектор відведення пилу



- Ефективна вакуумна фіксація.
- Точне регулювання центру.
- Діаметр свердління до 70 мм.

Арт. 795 684 42 016

HANDLE 115-125

Тримач для кутшліфувальної машини



- Зручна робота з кутвою шліфувальною машиною протягом тривалого періоду часу.
- Неймовірно зручне шліфування, штробління.
- Позиція правша/лівша.

Арт. 714 190 31 021

Ø 115-125 mm

FireFLY

Освітлення робочої поверхні



- Ліхтар має магнітне кріплення з гумовою підкладкою, яке надійно фіксується до металевих девайсів Mechanic.
- Ліхтар має два типи освітлення. Кнопка з регульованою яскравістю освітлення.

Арт. 801 154 29 027



TileRepairKit

Набір для відновлення плитки



- Архітектурний віск заповнює пошкоджену ділянку (тріщини, відколи) за допомогою нагрітого паяльника.
- Широка колірна гама воску дає змогу домогтися будь-якого відтінку завдяки змішуванню.
- Механічні властивості реставраційного матеріалу дають змогу відновлювати такі поверхні, як керамічна плитка, натуральний камінь, ламінат, дерево, пластик, меблі.

Арт. 895 684 42 018



Cool GEL

Гель для свердління



- Тримається навіть на вертикальній поверхні.
- Одна пляшка розрахована на 20-25 отворів Ø 35 мм.

Арт. 895 684 42 039

250 ml



SCORPION

Акcesуар для двосторонньої подачі води



- Стабільне і комфортне різання.
- Суттєво збільшує ресурс алмазних дисків, завдяки рівномірному охолодженню з обох сторін.

Арт. 801 154 29 045



Ceramax 1200 **TELESCOPE 2.0**

Стіл плиточника з регулюванням



- Стіл має додаткову функцію регулювання висоти.
- Діапазон регулювання від 900 до 1200 мм.
- Стіл може бути встановлений під кутом, що дозволяє зручно різати і шліфувати плитку під кутом 45 градусів.
- Розмір столу - 1300*780 мм. Висота від 900 до 1200 мм. Поперечиники дозволяють прикріпити полицку з будь-якого плоского матеріалу для зберігання інструментів.
- На столі є ручки для кріплення шліфувальної машини та магнітні тримачі для дисків.

**З'ЄДНУВАЧ
ДЛЯ СТОЛА
CERAMAX**

Арт. 70115429036



Арт. 714 190 31 033

1 200 mm

ОРГАНІЗУЙ СВОЄ РОБОЧЕ МІСЦЕ

Ceramax 1200 2.0

Стіл плиточника



- Швидко-регульований стіл з транспортного в робоче положення.
- Регульоване положення напрямних.
- Важільні затискачі надійно фіксують плитку.

Арт. 795 684 43 014

1 200 mm





**З'ЄДНУВАЧ
ДЛЯ СТОЛА
CERAMAX**

Арт. 70115429036



Ceramax 1800

Стіл плиточника для широкоформатної плитки



- Стіл плиточника CeraMAX 1800 створений для зручної роботи з плиткою великого формату до 1800 мм.

- Він легко переводиться з транспортного положення в робоче, має настроювані планки та магнітні фіксатори для інструментів. Компактний у зберіганні.



Арт. 714 190 31 035

1 800 mm

НОТАТКИ

A series of horizontal dotted lines for writing notes.

НОТАТКИ

A series of horizontal dotted lines for writing notes.

Умовні позначення DISTAR

Матеріали



Глазурована
керамічна
плитка



Мрамур
твердий



Тверда
кераміка,
керамограніт



Піскови́к
твердий



Граніти тверді
і середні,
кварцити



Піскови́к
абразивний



Дрібнозерни-
стий бетон,
тротуарні
плити



Цегла



Цегла
повнотіла
тверда,
клинкер



Неармований
бетон



Середньо-
армований
бетон



Високо-
армований
бетон



Свіжий
бетон



Асфальт

Обладнання та умови роботи



Штроборіз



Куту-
шліфувальна
машинка



Плиткоріз



Плиткоріз
настільний



Свердлильна
установка



Бензоріз/
електроріз



Швонарізчик



Стаціонарне
обладнання



Дриль



Дриль
акумулятор-
ний



Робота з
охолодженням /
без охолодження



EN13236

ISO 9001 : 2015
14001 : 2015
45001 : 2018
MANAGEMENT SYSTEM
CERTIFIED BY AENOR



UKR
distar.ua



2026

DISTAR

**Інструмент для
загальнобудівельних
робіт та монтажу
комунікацій**

Компанія залишає за собою право вносити зміни до властивостей інструментів.

Детальна актуальна інформація у офіційних дистриб'юторів.

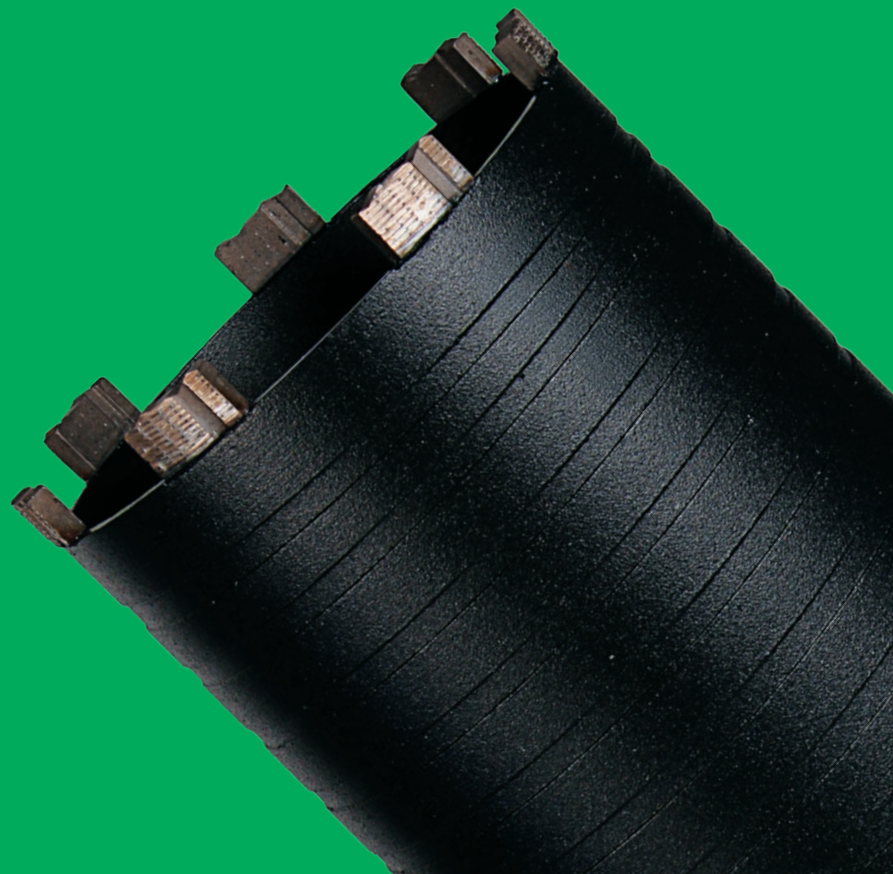

DISTAR



Алмазний інструмент для комунікацій

СТЕНД ДЛЯ КОМПЛЕКСУ РОБІТ З ПІДВЕДЕННЯ КОМУНІКАЦІЙ У ПРИМІЩЕННЯ:

- вентиляція;
- кондиціонування;
- сантехніка;
- електрика.

СТЕНД ВКЛЮЧАЄ:

- швидкісні свердла для мокрого і сухого свердління;
- сухого свердління з мікроударом;
- центратори та подовжувачі для свердел;
- диски для нарізування штроб;
- пиловідводи для свердління та різання.

НАЙКРАЩЕ ПІДІЙДЕ:

- для спеціалізованих магазинів, які обслуговують професійних майстрів;
- для великих інструментальних магазинів з додатковою комплектацією кількох стендами, наприклад стенд для плиточника, для комунікацій.



5D
CLASS



КРАЩИЙ ДЛЯ ШТРОБЛІННЯ

DISTAR



Ø 230 mm

KA1RSS 232 x 22 x 23 mm, + 12 mm, Max RPM 6.030, Max Speed 80 m/s
5D
CLASS

Technic
Advanced
concrete

12
mm

1A1RSS TECHNIC ADVANCED

Швидкість
Пройдення арматури
Ресурс

Art. 143 150 86 018



4 820067 455621



EN13236

Reinforcement #
Speed
Lifetime



HANDLE
ТРИМАЧ ДЛЯ КШМ



AIRCHASER
115-125, 230
ШТРОБЛІННЯ БЕЗ ПИЛУ



- Продуктивна робота з широким спектром будівельних матеріалів, в тому числі по всіх видах природного каменю.
- Ефективна робота в пиловидіючих кожухах при штроблінні.

Art. 143 153 47 009	Ø 115 mm
Art. 143 153 47 010	Ø 125 mm
Art. 143 153 47 012	Ø 150 mm
Art. 143 153 47 014	Ø 180 mm
Art. 143 150 86 018	Ø 232 mm



1A1RSS METEOR H12

Швидкість ●●●●
 Проходження арматури ●●●●
 Ресурс ●●●●●



- Призначений для великих обсягів робіт із залізобетоном.
- Тривалий термін служби.



1A1RSS METEOR H15

Швидкість ●●●●●
 Проходження арматури ●●●●●
 Ресурс ●●●●●



- Призначений для великих обсягів робіт із залізобетоном.
- Висока швидкість роботи та тривалий термін служби.



1A1RSS CLASSIC H12

Швидкість ●●●
 Проходження арматури ●●●
 Ресурс ●●●●●



- Призначений для роботи з слабоармованими бетонами.
- Високий ресурс по абразивних будівельних матеріалах.



1A1RSS Rapid

Швидкість ●●●●
 Проходження арматури ●●●●
 Ресурс ●●●●



- Спроектовано для широкого спектра будівельних матеріалів.
- Швидкість різання.
- Універсальне застосування.

Арт. 123 150 55 110	Ø 125 mm
Арт. 123 150 55 019	Ø 230 mm

Арт. 123 150 55 018	Ø 230 mm
---------------------	----------

Арт. 123 150 11 011	Ø 125 mm
Арт. 123 150 11 018	Ø 232 mm

Арт. 101 700 85 269	Ø 125 mm
Арт. 101 700 85 256	Ø 230 mm

Позиціонування алмазних відрізних дисків для штробління на КШМ

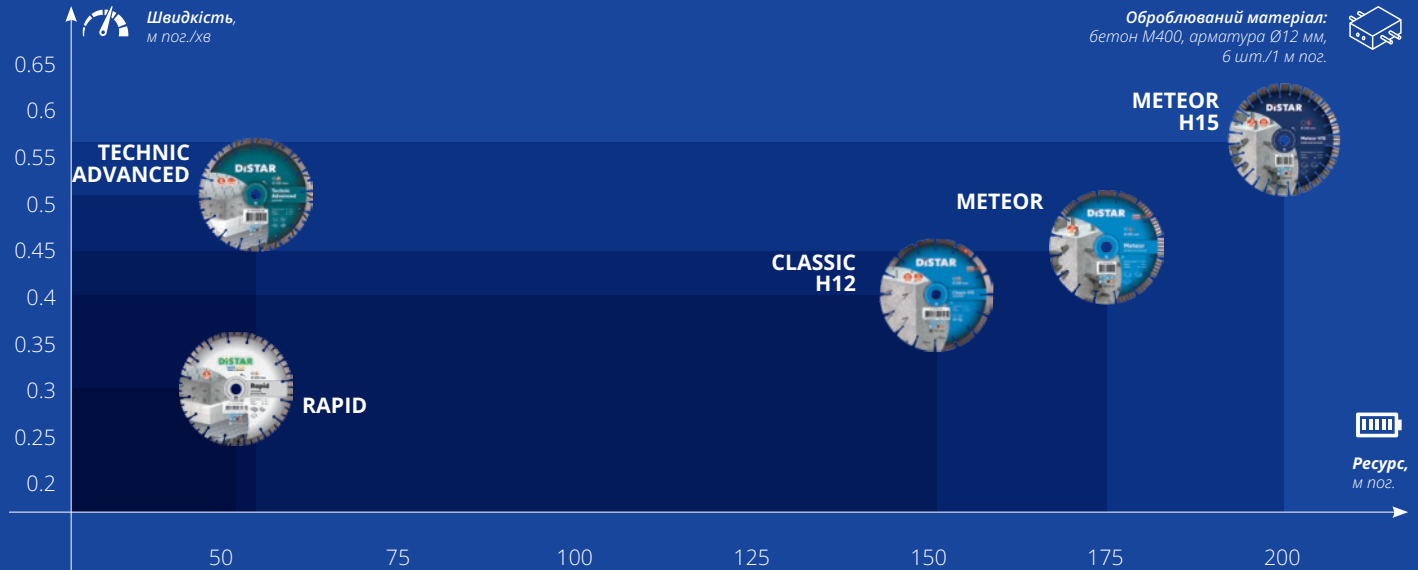

Дані приведені за умов:

- різання матеріалу, зазначеного на графіках;
- диск Ø 230 мм;
- глибина різання — 6 см;
- маятниковий спосіб різання;
- справна КШМ потужністю 2,5 кВт з частотою обертання 6500 об/хв;
- температура повітря +25 °С.

Дані є довідковими. При інших умовах експлуатації параметри працездатності можуть істотно відрізнятися.

Фактори, що впливають на різання

ПРИНЦИПИ ВОСЬМИКУТНИКА ДЛЯ БЕТОНУ

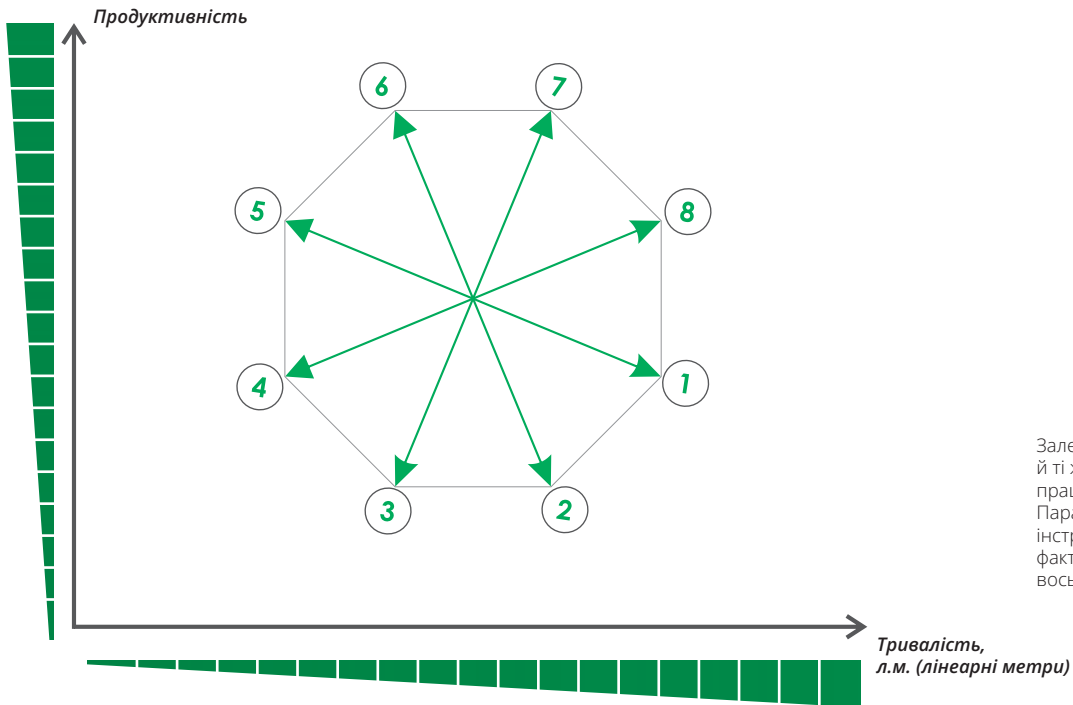

Залежно від умов експлуатації одні й ті ж алмазні інструменти можуть працювати по-різному. Параметри продуктивності інструмента залежать від восьми факторів, які визначені принципом восьмикутника для бетону.

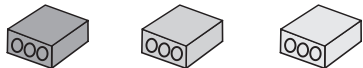
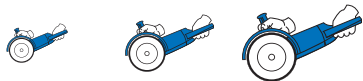
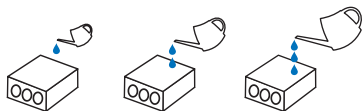
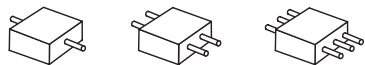
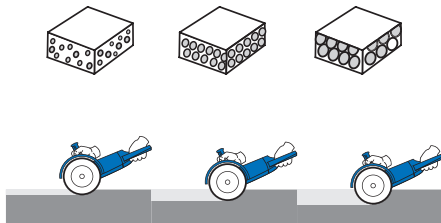

- 1 Збільшення вмісту гранітного щебеню в бетоні збільшує довговічність інструмента, але одночасно знижує його продуктивність.
- 2 Підвищення глибини різання до повного прорізу також збільшує довговічність інструмента за рахунок його продуктивності.
- 3 Підвищення температури повітря призводить до зменшення довговічності та продуктивності диска.
- 4 Збільшення арматури бетону знижує як довговічність, так і продуктивність інструмента.
- 5 Підвищення вологості бетону або введення води в зону різання призводить до збільшення продуктивності, але зменшує довговічність інструмента.
- 6 Зменшення товщини матеріалу при повному різанні збільшує продуктивність, але знижує довговічність інструмента.
- 7 Підвищення потужності пристрою призводить до зростання як продуктивності, так і довговічності інструмента.
- 8 Зниження класу бетону призводить до зростання продуктивності та довговічності інструмента.

Алмазні інструменти для свердління



АЛМАЗНІ СВЕРДЛА

АЛМАЗНІ СВЕРДЛА

Експозиція продуктів, призначених для точних робіт свердління в бетоні та інших твердих матеріалах:

- Гідравлічні системи
- Електричні системи
- Системи кондиціонування та вентиляції

На стелажі знаходяться:

- Алмазні свердла для свердління «мокрим» і «сухим» способом
- Свердла для сухого свердління з мікроударом
- Адаптери, подовжувачі та центратори для свердел
- Аксесуари для відведення пилу під час свердління

Найбільш важливий:

- Для спеціалізованих магазинів, що обслуговують професіоналів у будівельній галузі.
- Для великих магазинів інструментів із можливістю дооснащення додатковими експозиційними стендами, наприклад, призначеними для плиточників чи спеціалістів із монтажу.



Швидше не буває

20 см за 2 хв*

*Ø 82 мм



LASER
WELDED DIAFIX

MICROSHOCK
TECHNOLOGY

**CENTRATOR
ЛЕГКЕ
ЗАСВЕРДЛЮВАННЯ**



**DRILLSTREAM
СВЕРДЛІННЯ
БЕЗ ПИЛУ**



DLD RS-TX

Швидкість
Проходження арматури
Ресурс



Параметри свердильної машини:

- Частота обертання:
1 400-3 000 об / хв.
- Кількість ударів:
24 000-50 000 уд./хв.
- Потужність: 1,8 - 3,0 кВт.

- Для сухого свердління отворів під кондиціонер, вентиляцію та інш.
- Використовуються на свердильних машинах з мікроударом.
- Завдяки турбо-сегменту, орієнтованому алмазу та гвинтовому корпусу, швидкість свердління отвору в бетоні M250 товщиною 20 см досягає 2 хвилини.

**Чи можна працювати без мікроудару?*

Так, але на не міцних образивних бетонах до М-150. В такому разі швидкість знижується в декілька разів. Без мікроудару на міцних бетонах краще використовувати свердла Concrete-X.

Довжина 300 мм

Арт. 10170085311	Ø 32 mm
Арт. 1017008529	Ø 42 mm
Арт. 10170085411	Ø 52 mm
Арт. 10170085317	Ø 62 mm
Арт. 10170085549	Ø 72 mm
Арт. 10170085318	Ø 82 mm
Арт. 10170085312	Ø 92 mm
Арт. 10170085548	Ø 102 mm
Арт. 10170085313	Ø 112 mm
Арт. 10170085316	Ø 122 mm
Арт. 10170085448	Ø 132 mm
Арт. 10170085563	Ø 142 mm
Арт. 10170085567	Ø 152 mm
Арт. 10170085564	Ø 162 mm
Арт. 10170085327	Ø 172 mm
Арт. 10170085499	Ø 182 mm
Арт. 10170085500	Ø 200 mm

Довжина 450 мм

Арт. 10170085571	Ø 32 mm
Арт. 10170085478	Ø 42 mm
Арт. 10170085487	Ø 52 mm
Арт. 10170085498	Ø 62 mm
Арт. 10170085489	Ø 72 mm
Арт. 10215091013	Ø 82 mm
Арт. 10170085491	Ø 92 mm
Арт. 10170085503	Ø 102 mm
Арт. 10170085493	Ø 112 mm
Арт. 10170085503	Ø 122 mm
Арт. 10170085507	Ø 132 mm
Арт. 10170085505	Ø 142 mm
Арт. 10170085501	Ø 152 mm
Арт. 10170085536	Ø 162 mm
Арт. 10170085535	Ø 172 mm
Арт. 10170085562	Ø 182 mm
Арт. 10170085544	Ø 200 mm
Арт. 10170085545	Ø 250 mm
Арт. 10170085546	Ø 300 mm



DLD 1 1/4 UNC RM-TX

Швидкість

Проходження арматури
Ресурс



Parameters of drilling machine:

- Швидкість обертання: 400-3000 об/хв.
- Кількість ударів: 24 000 - 50 000 за хвилину.
- Потужність: 1.8 - 3.0 кВт.

• Для сухого свердління отворів для кондиціонера, вентиляції та інших потреб.

• Використовується на свердильних машинах з режимом удару.

• Турбо-сегмент з розташованими діамантами та винтовим корпусом дозволяють досягти швидкості свердління 15 см за 2 хвилини (бетон M250).

• Довжина свердла становить 300 та 450 мм.

Можливо працювати без мікроудару?

Так, але не на міцних образинних бетонах В-10. У цьому випадку швидкість знизюється в кілька разів. Немає мікроудару на міцному бетоні.

У цьому випадку рекомендується використовувати Concrete X.

Довжина 300 мм

Арт. 10215129011	Ø 32 mm
Арт. 10170085021	Ø 42 mm
Арт. 10170429020	Ø 52 mm
Арт. 10170085023	Ø 62 mm
Арт. 10170429022	Ø 72 mm
Арт. 10170429024	Ø 82 mm
Арт. 10170429026	Ø 92 mm
Арт. 10170429028	Ø 102 mm
Арт. 10170429030	Ø 112 mm
Арт. 10170429032	Ø 122 mm
Арт. 10170429034	Ø 132 mm
Арт. 10170429036	Ø 142 mm
Арт. 10170429038	Ø 152 mm
Арт. 10215129013	Ø 162 mm
Арт. 10216025012	Ø 172 mm
Арт. 10215129015	Ø 182 mm
Арт. 10215129020	Ø 200 mm

Довжина 450 мм

Арт. 10215129012	Ø 32 mm
Арт. 10170085479	Ø 42 mm
Арт. 10170429021	Ø 52 mm
Арт. 10170085490	Ø 62 mm
Арт. 10170429023	Ø 72 mm
Арт. 10170429025	Ø 82 mm
Арт. 10170429027	Ø 92 mm
Арт. 10170429029	Ø 102 mm
Арт. 10170429031	Ø 112 mm
Арт. 10170429033	Ø 122 mm
Арт. 10170429035	Ø 132 mm
Арт. 10170429037	Ø 142 mm
Арт. 10170516028	Ø 152 mm
Арт. 10215129014	Ø 162 mm
Арт. 10215129019	Ø 182 mm
Арт. 10215129022	Ø 250 mm
Арт. 10215129021	Ø 200 mm
Арт. 10215129023	Ø 300 mm



**5D
CLASS**



DDS-W L320 M16

CONCRETE-X

Швидкість
Проходження арматури
Ресурс



- Універсальні свердла для сухого свердління.
- Призначені для виконання наскрізних отворів в ручному режимі.
- Орієнтоване розташування алмазів забезпечують стабільно високу швидкість.
- Довжина свердла 320 мм. Хвостик M16.

Арт. 179 840 91 075	Ø 32 mm
Арт. 179 845 40 069	Ø 42 mm
Арт. 179 845 40 073	Ø 52 mm
Арт. 179 845 40 077	Ø 62 mm

**LASER
WELDED**

DIAFIX



DDS-W **RS-X/RS-X CENTRUM**

Швидкість
Проходження арматури
Ресурс



- Нова форма сегмента працює агресивніше;
- Алмаз розташований направлено — для максимуму ефективності;
- Зв'язка сегментів має прогресивну формулу, що забезпечує стабільну роботу на високих швидкостях.



Адаптер M16xM18 з підпружиненим центратором

Арт. 11133053029	Ø 68 mm
Арт. 11133048033	Ø 72 mm
Арт. 11133048034	Ø 82 mm

Арт. 331029



DDS-W Krone PRO

Швидкість ●●●●
 Проходження арматури ●●●●
 Ресурс ●●●●



- Для сухого свердління отворів під розетки на перфораторах і дрільях в безударному режимі.
- Для свердління отворів в цеглі, пінобетону, легкому неармованому бетону.
- Висока швидкість та ресурс в зазначених матеріалах.

Без хвостовика

Арт. 10170085444	Ø 68 mm
Арт. 10170085445	Ø 72 mm
Арт. 10170085572	Ø 82 mm

З хвостовиком

Арт. 10170085130	Ø 68 mm
Арт. 10170085131	Ø 72 mm
Арт. 10170085132	Ø 82 mm

M16xSDS Plus хвостовик без магніту

Арт. 319 079	
--------------	--



DDS-W CS-X

Швидкість ●●●●●
 Проходження арматури ●●●●●
 Ресурс ●●●●●



- Оптимальне співвідношення ресурсу і продуктивності.
- Сегменти з орієнтованим алмазом, забезпечують стабільно високу продуктивність.

Без хвостовика

Арт. 10170085457	Ø 68 mm
Арт. 10170085458	Ø 72 mm
Арт. 10170085573	Ø 82 mm

SOCKETDUSTER СВЕРДЛІННЯ БЕЗ ПИЛУ



З хвостовиком

Арт. 10170085516	Ø 68 mm
Арт. 10170085515	Ø 72 mm
Арт. 10170085514	Ø 82 mm

M16xSDS Plus хвостовик з магнітом

Арт. 324 465	
--------------	--



SDS plus **MAGNET**

5D
CLASS



ЛЕГЕНДА СВЕРДЛІННЯ БЕТОНУ



DDS-W L65

Швидкість
Проходження арматури
Ресурс



- Для «Сухого» свердління отворів під розетки, без використання стійки, на перфаторах і дрелях в безударному режимі.
- Швидке засвердлювання. Турбо-сегменти знижують тертя і забезпечують ефективне видалення шламу із зони свердління.
- Зручне центрування завдяки магнітному адаптеру.

DRILLDUSTER
Свердління
без пилу



З хвостовиком

Арт. 179 820 91 081	Ø 68 mm
Арт. 179 824 45 080	Ø 72 mm
Арт. 179 824 45 083	Ø 82 mm

Без хвостовика

Арт. 179 844 45 079	Ø 68 mm
Арт. 179 844 45 080	Ø 72 mm
Арт. 179 844 45 083	Ø 82 mm

Хвостовик

Арт. 324 465 M16xSDS Plus

Ресурс та швидкість свердління алмазних коронок при роботі з різними будівельними матеріалами

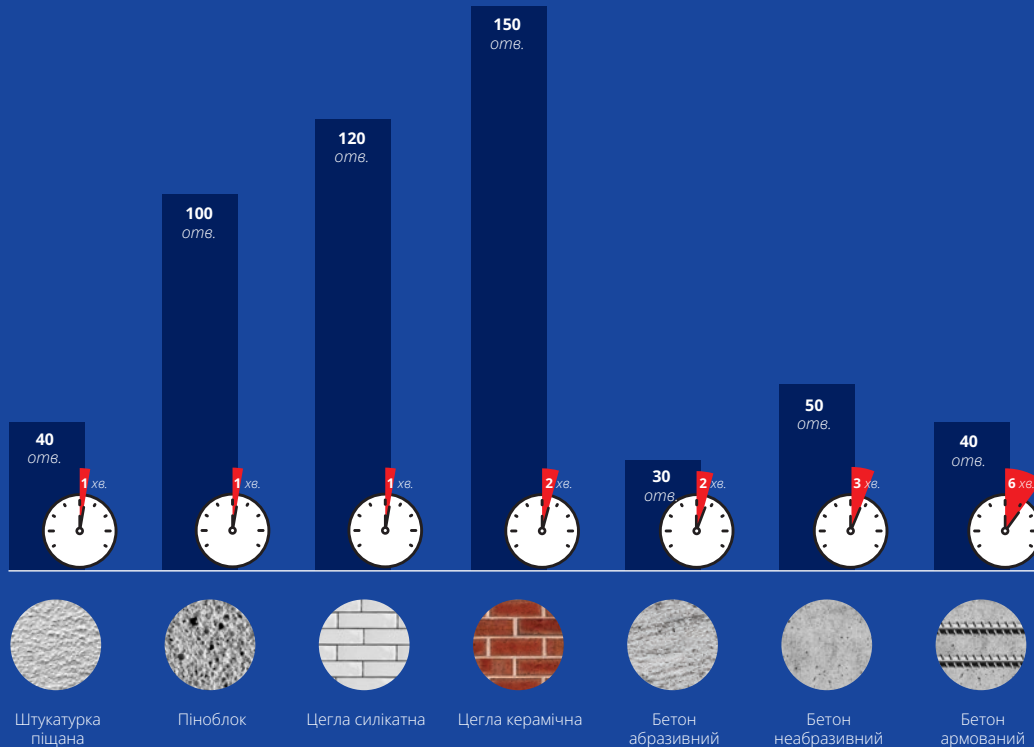
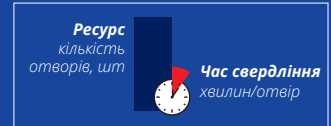

Дані приведені за умов:

- свердління матеріалу, зазначеного на графіках;
- свердління короною діаметром 68 мм;
- глибина свердління 50 мм;
- робота справним перфоратором потужністю 0,8 кВт з частотою обертання 700 об/хв;
- температура повітря +25 С°.

Дані є довідковими. При інших умовах експлуатації параметри працездатності можуть істотно відрізнятись.

Поради експерта під час свердління

- Перед початком роботи перевірте вузли кріплення приводу та направляючих свердла. Двигун повинен бути надійно закріплений і не повинен мати люфтів у місцях з'єднання з направляючою.
- Перевірте чистоту монтажних поверхонь шпинделя та свердла, переконайтесь, що на монтажних поверхнях немає пошкоджень, вм'ятин чи подряпин. Безпечно закріпіть свердло.
- Уникайте нестабільного кріплення свердлового пристрою, оскільки це зменшує термін служби та продуктивність свердла, а в деяких випадках може призвести до відриву сегментів.

ВИГЛЯД ОТВОРУ ТА КЕРНУ



Закріплена машина



Незакріплена машина

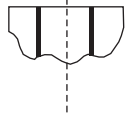

Без биття



Присутнє биття

ВИГЛЯД СЕГМЕНТА



Нерозкритий сегмент

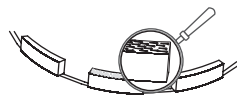

Розкритий сегмент

- Свердління слід виконувати при мінімальній кількості обертів та легкому тиску свердла до матеріалу.
- Під час роботи плавно натискайте ручку в напрямку заглиблення свердла. Уникайте надмірного прикладення сили та ударних навантажень на свердло.
- Під час проходження через арматуру слід зменшити тиск свердла та змінити режим роботи передачі, знижуючи швидкість обертання свердла.
- Щоб уникнути застрягання та пошкодження свердла, не рекомендується вимикати двигун при заглибленому свердлі.
- У разі зниження продуктивності відсуньте свердло на 1-2 см. Це дозволить воді очистити зону свердління від надлишку шлама. Продуктивність у такому випадку буде відновлена.
- Під час свердління у низьковирахованому бетоні або граніті зменшіть швидкість обертання та збільшіть подачу води.
- Під час горизонтального свердління вода значно важче доходить до робочої зони. Якщо це можливо, збільшіть подачу води.
- У разі зниження продуктивності через закупорювання алмазних сегментів слід «відкрити» свердло. Достатньо просвердлити 20-30 мм у тому ж матеріалі, виключаючи арматуру, зменшуючи при цьому на один ступінь кількість обертів та збільшуючи подачу води. Також можна «відкрити» свердло, свердлячи у матеріалах з високою витривалістю до стирання, таких як абразивні матеріали або силкатна цегла.



СХЕМА ВИТЯГУВАННЯ СВЕРДЛА З ЗАСТРЯГАННЯ

- У випадку застрягання свердла вимкніть привід. За допомогою плоского ключа забезпечте вільне обертання свердла, виконуючи одночасно ніжні рухи вперед-назад. Після досягнення вільного обертання свердла увімкніть привід на мінімальних обертах і обережно вийміть свердло з матеріалу.

Інструмент для загально-будівельних робіт

Цей дисплей призначений для основних робіт на перших етапах будівництва:

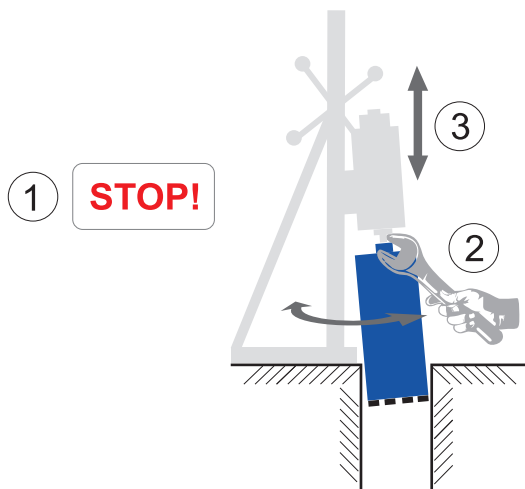
- демонтаж;
- вирізання отворів;
- будівництво доріг;
- укладання тротуарної плитки;
- шліфувальні роботи тощо.

На стенді представлені TM Distar що дає змогу вибрати інструмент у різних цінових категоріях.

- для спеціалізованих магазинів, що обслуговують професійних майстрів;
- для великих магазинів інструментів із додатковим обладнанням з кількома дисплеями, наприклад, дисплей для плиточника, для комунікацій.



Універсальні інструменти

На цьому дисплеї зібрані найпопулярніші зразки продукції, за допомогою якої можна виконувати ВСІ ремонтні роботи.

Швидко, ефективно та без бруду.
ДЛЯ ВСІХ ПОТРІБ.

Кожен майстер знайде для себе відповідний інструмент:

- цегляр;
- сантехнік;
- електрик;
- плиточник;
- демонтажник;
- дорожній будівельник.

НАЙКРАЩЕ підходить для невеликих магазинів інструментів і залізних виробів, які відвідують майстри різних профілів.



Алмазні інструменти для загального будівництва

5D
CLASS



DISTAR



Ø 230 mm



Extra Max
reinforced concrete

12
mm

Art.: 101 150 27 018



Reinforcement **✓** ●●●●●
Speed **✓** ●●●●●
Lifetime **✓** ●●●●●



EN 13236

AIRDUSTER
115-125, 230
РІЗАННЯ БЕЗ ПИЛУ



ЖИВА ЛЕГЕНДА DISTAR

TURBO EXTRA / EXTRA MAX

Швидкість ●●●●●
Проходження арматури ●●●●●
Ресурс ●●●●●



- Робота з важкими бетонами, армованими бетонами.
- М'яке, високопродуктивне різання.

Art. 101 150 28 009	Ø 115 mm
Art. 101 150 28 010	Ø 125 mm
Art. 101 150 28 012	Ø 150 mm
Art. 101 150 28 014	Ø 180 mm
Art. 101 150 27 018	Ø 232 mm

* під замовлення



TURBO SUPER MAX

Швидкість
 Проходження арматури
 Ресурс



- Продуктивне різання високоармованого бетону.
- М'яке різання. Оптимальне співвідношення ресурсу і продуктивності.

Art. 101 155 02 018

Ø 232 mm

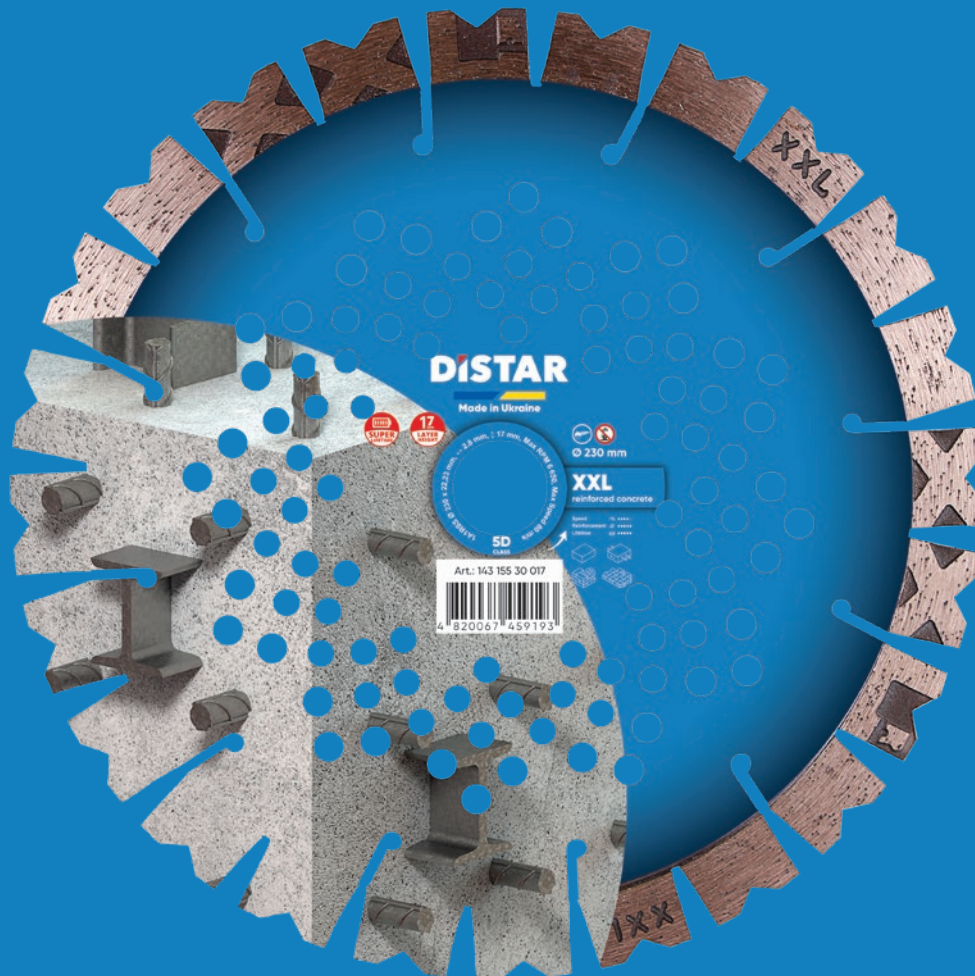

1A1RSS XXL

Швидкість	● ● ● ●
Проходження арматури	● ● ● ● ●
Ресурс	● ● ● ● ●



- Найвищий алмазоносний сегмент на ринку - 17 мм.
- Призначений для роботи по армованому бетону.
- Корпус диска виготовлений з високоміцної сталі, що дозволяє йому витримувати високі навантаження при різанні.
- Кілька рядів отворів в корпусі сприяють його ефективному охолодженню.

Арт. 143 155 30 017	Ø 230 mm
---------------------	----------

Основні методи різання кутвою шліфувальною машиною

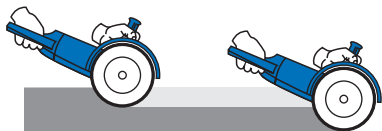

- + Чиста кромка матеріалу
- Низька ефективність

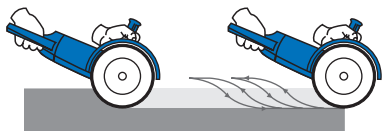

- + Висока ефективність
- Сира кромка матеріалу

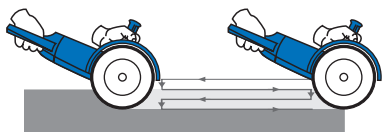

- + Прямолінійність різання
- Можливе зниження довговічності

ПРЯМИЙ

Різнання виконується за один прохід із повним зануренням диска в заготовку. Застосовується для наскрізних різів, різання листових матеріалів, а також для коротких глухих різів. Забезпечує найкращу площинність і найменшу шорсткість обробленого торця. Найменш продуктивний метод, здатний швидко деформувати корпус диска.

МАЯТНИКОВИЙ

Різнання виконується почерговим зануренням і виведенням диска з оброблюваного матеріалу, змінюючи «кут атаки».

Застосовується для чорнових різів, при великих обсягах робіт, а також при використанні малопотужних машин. Особливо ефективний для різання високоармованого бетону під час проходження арматури. Найбільш продуктивний метод, оскільки диск можна навантажити зусиллям ваги різника. Сприяє інтенсивному охолодженню корпусу. Характеризується високою шорсткістю обробленого торця.

ЧОВНИКОВИЙ

Різнання виконується багатопрохідним способом із невеликим заглибленням. Застосовується для чистового різання складних у обробці низькообразивних матеріалів (гранітів). Продуктивний метод, що забезпечує найкращу прямолінійність різі. Забезпечує щадні умови для корпусу диска. Ефективний при використанні малопотужних машин. Має сильний ефект самозаточування, який знижує ресурс диска.

Корисна інформація

- Ніколи не працюйте без засобів індивідуального захисту.
- Слідкуйте за станом посадкового місця опорного фланця. Візуально перевірте на холостому ході обертання диска та наявність торцевих вібрацій. Досить часто, повертаючи диск на 180°, можна мінімізувати торцеві вібрації.
- Прокладка з паперу між диском та притискачим фланцем (гайкою) полегшить подальше зняття диска.
- Якщо користуєтеся подовжувачем, розгортайте його повністю. КШМ слід підключати до мережі з перетином кабелю 2×2,5 мм² та автоматикою не менше 15А.
- Ніколи не змінюйте напрям обертання диска, оскільки це призводить до витончення шару та тертя корпусу об матеріал.
- У разі зниження різальної здатності слід зменшити силу подачі або глибину різання, тим самим дати діамантам відкритися. Якщо це не допоможе, слід примусово відкрити (наточити)* диск на оброблюваному матеріалі.
- Арматуру слід проходити, покачуючи КШМ вперед-назад (у напрямку різання), змінюючи при цьому глибину різання. Якщо шар потемнів, дайте диску охолонути, а краще відкрийте (наточіть) диск.
- Чим менша сила подачі, тим вищий контроль над точністю різу.
- Намагайтеся уникати глибоких, тривалих різів.
- Бережіть корпус: мінімізуйте тертя його об матеріал.
- Під час роботи змінюйте спосіб різання — прямий, маятниковий, челночний.
- Намагайтеся не знімати диск з КШМ до повного зношення діамантового шару. Особливо це стосується дисків для кераміки та граніту. Після кожної повторної установки диск необхідно приварювати (притирати)**, щоб мінімізувати радіальні вібрації та сколи заготовки.

*Відкрити (наточити) диск: здійснити поріз високоабразивного матеріалу (5-6 різів) на тонкі смужки.

Високоабразивні матеріали: абразивний силікатний цегла, абразивний піщаник, цементно-піщані штукатурки, абразивні наточувальні або шліфувальні круги.

**Приварювання (притирка) диска: попередні різі по оброблюваному матеріалу з меншою силою (близько 50% від робочої подачі).



TURBO Beton

Швидкість	••••
Проходження арматури	••••
Ресурс	••••



- Для роботи з широким спектром будівельних матеріалів, в тому числі з бетоном із середнім вмістом арматури.
- Універсальність застосування, оптимальне співвідношення ресурсу і швидкості.

TURBO EXPERT

Швидкість	••
Проходження арматури	••••
Ресурс	••••



- Робота з широким спектром будівельних матеріалів, в тому числі з армованим бетоном.
- Універсальність застосування, оптимальне співвідношення ресурсу і продуктивності.

1A1RSS UNIVERSAL

Швидкість	••
Проходження арматури	•••
Ресурс	•••



- Диск на всі випадки, котрий завжди потрібен під рукою.
- Це диск який чудово ріже більшість будівельних матеріалів, такі як тротуарна плитка, цегла, і навіть неармований бетон.
- Не потрібно мати декілька дисків під кожен матеріал.
- Найкраще рішення для домашнього майстра!

TURBO НЕЗЛАМНИЙ

Швидкість	••••
Проходження арматури	•••
Ресурс	•••



Арт. 101 700 85 392	Ø 125 mm
Арт. 101 700 85 391	Ø 230 mm

Арт. 102 150 26 011	Ø 230 mm
---------------------	----------

Арт. 111 431 58 038	1A1RSS Ø 125 mm
Арт. 111 610 34 029	1A1RSS Ø 230 mm

Арт. 101 150 40 014	TURBO Ø 125 mm
Арт. 901 150 81 021	TURBO Ø 230 mm



1A1RSS STAYER

Швидкість ● ● ● ●
 Проходження арматури ● ●
 Ресурс ● ● ● ● ●



- Для різання абразивних матеріалів.
- Високий ресурс.
- Унікальне рішення для різання асфальту на КШМ.

Art. 143 150 05 017	Ø 230 mm
---------------------	----------



1A1RV METAL CUT

Швидкість ● ● ● ● ●
 Проходження арматури ● ● ● ● ●
 Ресурс ● ●



- Довговічність дисків - щонайменше 1 000 різів.
- Алмазний диск створює значно менше іскор, роблячи роботу більш приємною.

Art. 895 684 42 044	Ø 125 mm
---------------------	----------

Позиціювання алмазних відрізних дисків на КШМ

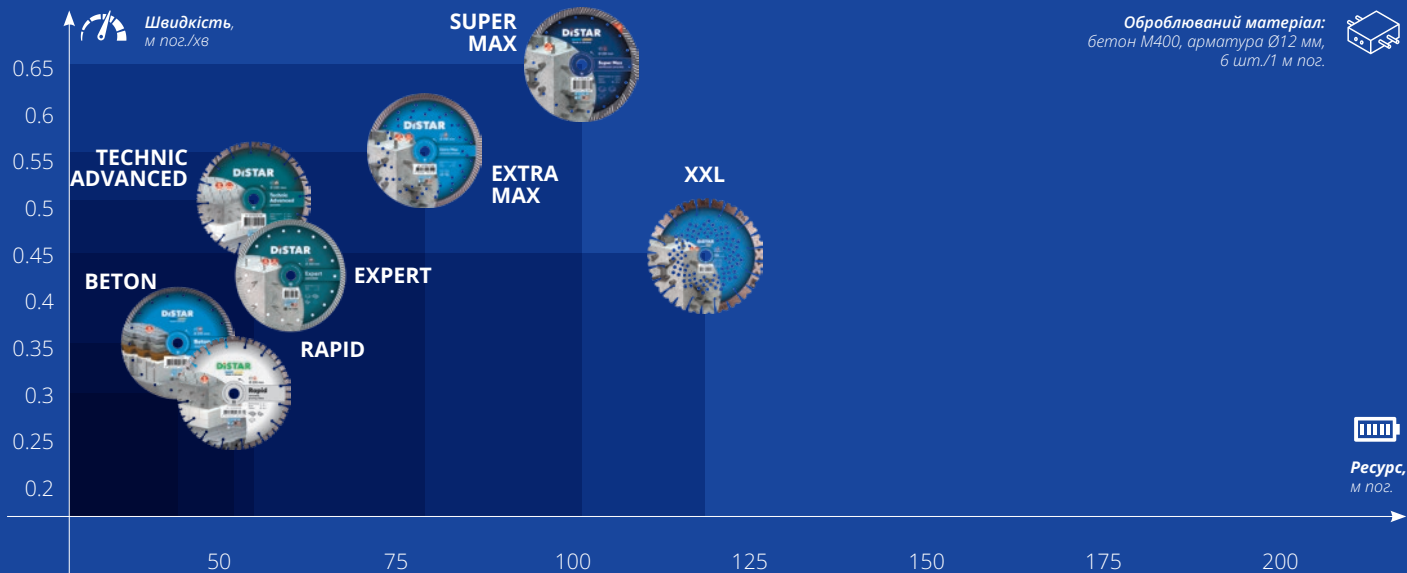

Дані приведені за умов:

- різання матеріалу, зазначеного на графіках;
- диск Ø 230 мм;
- глибина різання — 6 см;
- маятниковий спосіб різання;
- справна КШМ потужністю 2,5 кВт з частотою обертання 6500 об/хв;
- температура повітря +25 С°.

Дані є довідковими. При інших умовах експлуатації параметри працездатності можуть істотно відрізнятися.

5D
CLASS



КРАЩИЙ ДЛЯ КАМЕНЮ

TURBO
ELITE MAX

Швидкість
Ресурс



- Для професійної роботи з кольоровими гранітами.
- М'яка, комфортна робота.

Art. 101 150 23 009	22,23 Ø 115 mm
Art. 101 150 23 010	22,23 Ø 125 mm
Art. 101 790 23 011	M14 Ø 125 mm
Art. 101 150 23 012	22,23 Ø 150 mm
Art. 101 150 23 014	22,23 Ø 180 mm
Art. 101 151 27 018	22,23 Ø 232 mm



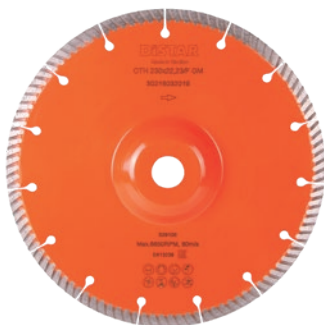

TURBO ELITE ACTIVE

Швидкість ●●●●
Ресурс ●●●



- Для виконання глибоких різів, вирівнювання площин граніту.
- При помірному ресурсі, диск здатний працювати з більшістю природних матеріалів.

1A1R TURBO GM

Швидкість ●●●●●
Ресурс ●●●●



- Висока швидкість різання.
- Можливість ступінчастого різання за рахунок спеціального профілю корпусу.

TURBO GABBRO MAX

Швидкість ●●●●●
Ресурс ●●●●



- Спеціальний диск для роботи з чорними гранітами.
- Здатний різати глибоко та тривалий час.
- М'яка, комфортна робота.

1A1RSS MAESTRO

Швидкість ●●●●
Ресурс ●●●●●



- Для професійної роботи з усіма видами гранітів.
- Високий швидкість і ресурс.
- Висока стійкість диска до тривалих навантажень.

Арт.102.160.25.017	Ø 230 mm
--------------------	----------

Арт.302.160.32.019	Ø 230mm
--------------------	---------

Арт. 101.154.29.018	Ø 232 mm
---------------------	----------

Арт. 123.150.51.010	Ø 125 mm
Арт. 101.155.35.013	Ø 230 mm



TURBO DUPLEX

Швидкість ● ● ●
Ресурс ● ● ● ●



- Для художнього фрезерування і різання природного каменю.
- 2 в 1: фреза і диск.

Арт. 101 171 26 010 Ø 125 mm

TURBO FIREBRICK

Якість кромки ● ● ● ●
Швидкість ● ● ● ● ● ●
Ресурс ● ● ● ● ● ● ● ●



- Розроблено й оптимізовано для різання вогнетривкої цегли та клінкеру на верстатах і плиткорізах.
- Ультратурбований алмазозонний шар з лазерною сегментацією має постійно високу швидкість різання з дуже високою якістю кромки без сколів.
- Діаметр леза становить 250 мм, що дає змогу розрізати цеглу за один прохід на всю товщину.

Арт. 111 201 59 015 Ø 250 mm

Позиціювання алмазних відрізних дисків на КШМ

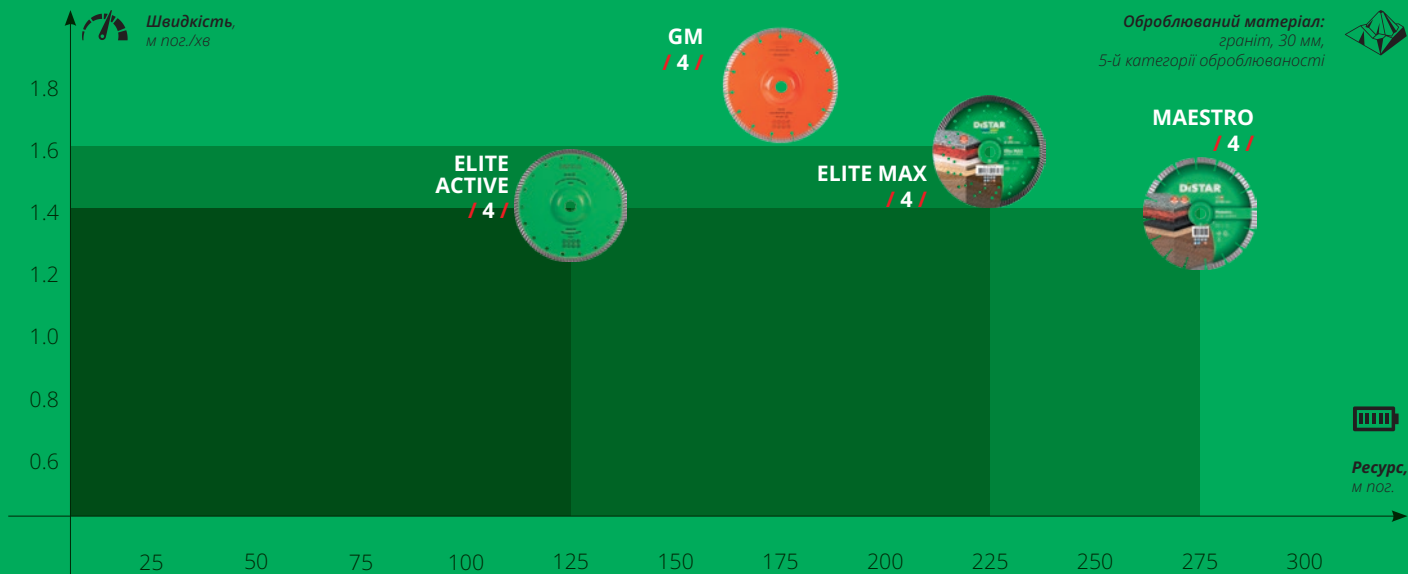

/ Якість кромки /

Дані приведені за умов:

- різання матеріалу, зазначеного на графіках;
- диск Ø 230 мм;
- глибина різання — 30 мм;
- прямий спосіб різання;
- справна КШМ потужністю 2,5 кВт з частотою обертання 6500 об/хв;
- температура повітря +25 С°.

Дані є довідковими. При інших умовах експлуатації параметри працездатності можуть істотно відрізнятись.



5D
CLASS



DISTAR

Made in Ukraine



1A1RSS \varnothing 350 x 25,4 mm, \pm 3,6 mm, \pm 15 mm, Max RPM 5.500, Max Speed 100 m/min
5D CLASS

\varnothing 350 mm

**Technic
Advanced**
concrete

Reinforcement # *****
Speed ^ *****
Lifetime = *****



Art.: 143 203 47 025



4 820067 457946



CEC EN13236

1A1RSS TECHNIC ADVANCED

Швидкість
Пройходження арматури
Ресурс



- Призначений для роботи на приводах низької та середньої потужності (від 4 до 9 кВт).
- Універсальність застосування.
- М'яке, швидкісне різання.
- Можливість роботи на бензорізах без охолодження, при різанні неармованих будівельних матеріалів.

Art. 143 203 47 022	\varnothing 300 mm
Art. 143 203 47 025	\varnothing 350 mm
Art. 143 203 47 026	\varnothing 400 mm



1A1RSS CLASSIC H12

Швидкість ●●●●
Пройходження арматури ●●●●
Ресурс ●●●●



- Призначений для роботи на приводах низької та середньої потужності (від 4 до 9 кВт);
- Робота на шворнарзичках і бензорізах з підлоговими адаптерами (візками).
- Оптимальне співвідношення швидкості і ресурсу різання.

Арт. 121 850 04 171	Ø 304 mm
Арт. 121 850 04 160	Ø 354 mm
Арт. 121 850 04 121	Ø 404 mm
Арт. 121 850 04 161	Ø 454 mm
Арт. 121 850 04 157	Ø 504 mm
Арт. 121 850 04 162	Ø 604 mm



1A1RSS METEOR

Швидкість ●●●●●
Пройходження арматури ●●●●●
Ресурс ●●●●●



- Висока продуктивність.
- Турбо-сегмент.
- Для бензорізів і шворнарзичків середньої потужності (5-13 кВт).

Арт. 123 270 55 022	Ø 300 mm
Арт. 123 850 55 024	Ø 350 mm
Арт. 123 850 55 026	Ø 400 mm
Арт. 123 850 55 028	Ø 450 mm
Арт. 123 850 55 031	Ø 500 mm
Арт. 123 850 55 034	Ø 600 mm



1A1RSS METEOR H15

Швидкість ●●●●●
Пройходження арматури ●●●●●
Ресурс ●●●●●



- Стабільна висока продуктивність по армованому бетону.
- Високий подвійний турбо-сегмент 15 мм.
- Для бензорізів низької потужності (до 9 кВт) в тому числі для робіт без підлогового адаптера.

Арт. 123 850 55 023	Ø 300 mm
Арт. 123 850 55 025	Ø 350 mm
Арт. 123 850 55 027	Ø 400 mm
Арт. 123 850 55 029	Ø 450 mm
Арт. 123 850 55 033	Ø 500 mm
Арт. 123 850 55 035	Ø 600 mm



1A1RSS GREEN CONCRETE H

Швидкість ●●●●●
Пройходження арматури ●●●●●
Ресурс ●●●●●



- Призначений для різання і розшивки швів в свіжому бетоні на самохідних машинах до 60 кВт і середньою потужністю привода.
- Унікальний склад, що забезпечує високий ресурс роботи на свіжому бетоні.

Арт. 102 150 91 011	Ø 350 mm
Арт. 102 150 91 012	Ø 400 mm



1A1RSS Universal

Швидкість •
 Проходження арматури •••
 Ресурс ••



- Відмінний диск для невеликих обсягів робіт і широкого спектру будівельних матеріалів. Застосовується на бензорізах та малопотужних швонарізниках.

- Турбо-сегменти забезпечують переривчасте різання, ефективно охолоджуючи зону різання.

Арт. 101 704 29 042	Ø 300 mm
Арт. 101 700 85 446	Ø 350 mm
Арт. 101 704 29 043	Ø 400 mm



1A1RSS Beton

Швидкість •
 Проходження арматури •••
 Ресурс ••



- Призначений для роботи на швонарізниках і бензорізах з приводами низької та середньої потужності (4-9 кВт).

- Диск універсальний в застосуванні. Висока і стабільна швидкість різання.

Арт. 101 700 85 424	Ø 300 mm
Арт. 101 700 85 389	Ø 350 mm
Арт. 101 700 85 425	Ø 400 mm
Арт. 101 700 85 152	Ø 450 mm
Арт. 101 700 85 111	Ø 500 mm

Позиціювання алмазних відрізних дисків для різання бетону на швонарізчиках

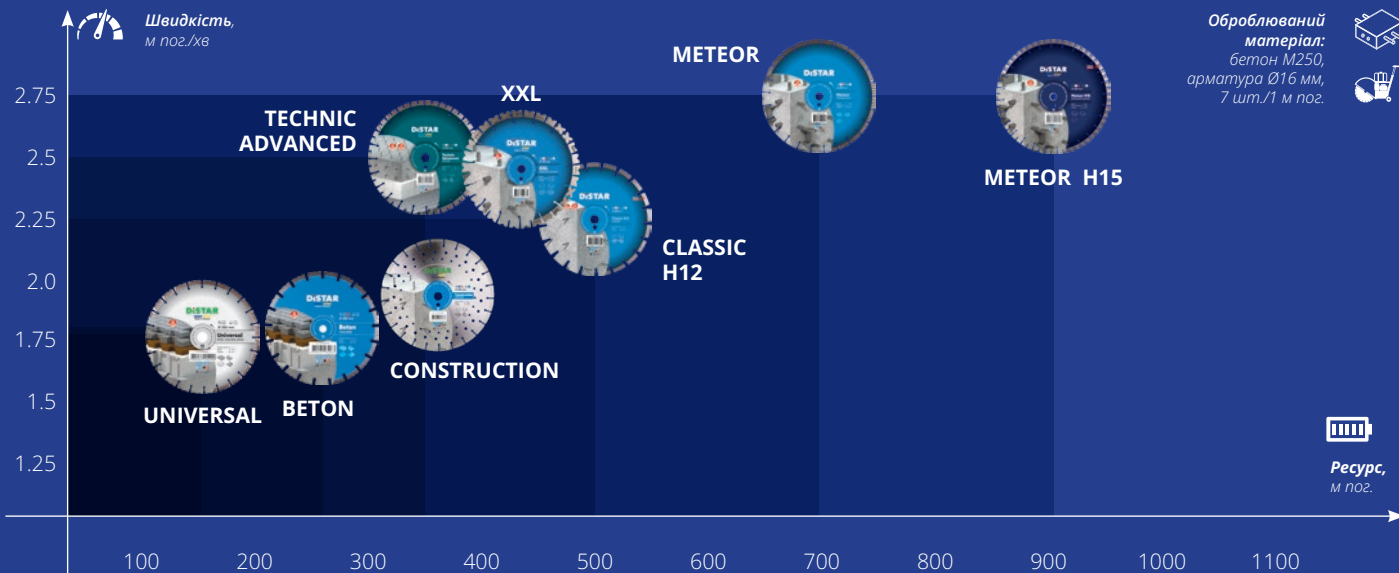

Дані приведені за умов:

- різання матеріалу, зазначеного на графіках;
- диск Ø 350 мм;
- глибина різання 110 мм;
- робота справним швонарізчиком потужністю 9,6 кВт з частотою обертання 2500 об/хв;
- температура повітря +25 С°.

Дані є довідковими. При інших умовах експлуатації параметри працездатності можуть істотно відрізнятися.

Позиціонування алмазних відрізних дисків для різання бетону на бензорізах

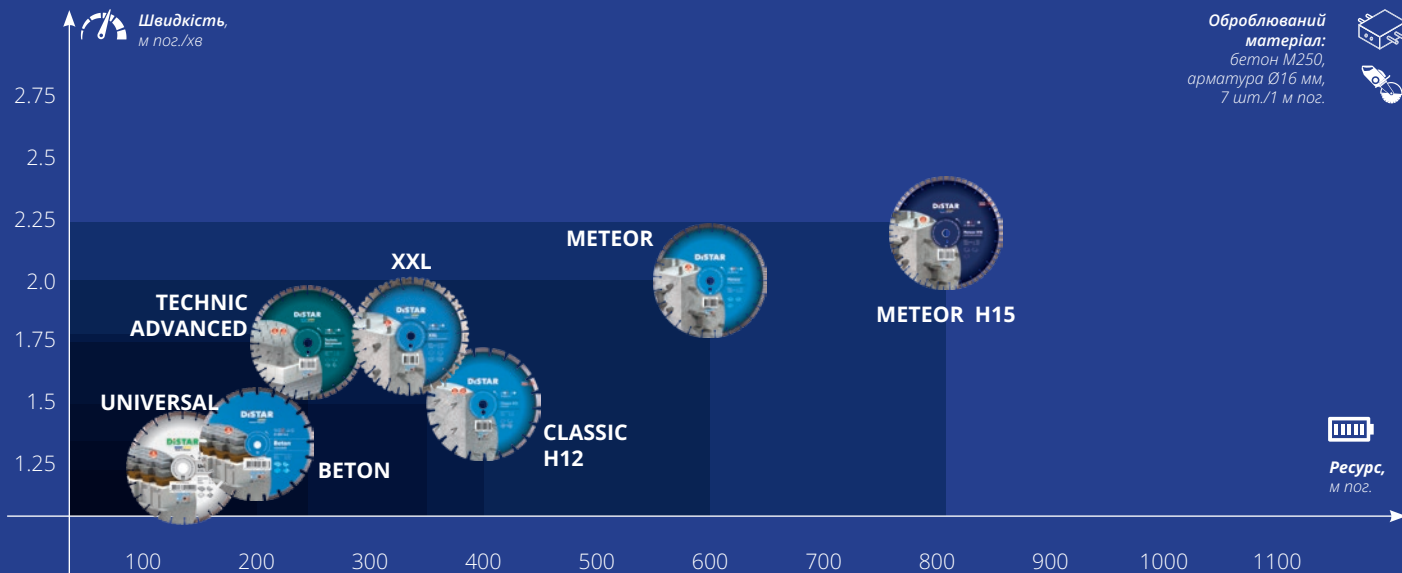

Дані приведені за умов:

- різання матеріалу, зазначеного на графіках;
- диск Ø 350 мм;
- глибина різання 110 мм;
- робота справним бензорізом потужністю 4,3 кВт з частотою обертання 4700 об/хв;
- температура повітря +25 С°.

Дані є довідковими. При інших умовах експлуатації параметри працездатності можуть істотно відрізнятись.

Класифікація бетону



Клас бетону за міцністю (С) за ДБН.	Клас бетону за міцністю (В) за СНИП.	Найближча марка бетону за міцністю М, кгс/см ² .	Застосування
C10/12,5	B7,5	M100	<ul style="list-style-type: none"> - тротуари, пішохідні доріжки - обідок навколо будівлі - кладка, бетонна підлива на підлоги - фундамент огорож
	B10	M150	
	B12,5	M150	
C12/15	B15	M200	<ul style="list-style-type: none"> - стельові плити - дорожнє покриття при невеликих навантаженнях - фундамент будівель
C16/20	B20	M250	<ul style="list-style-type: none"> - монолітні фундаменти, монолітні стіни - пішохідні, велосипедні доріжки - обідок фундаментів - спочинки сходів
C18/22,5	B22,5	M300	<ul style="list-style-type: none"> - монолітне дорожнє покриття, що піддається великим навантаженням - стельові плити, люки, труби - сходові прольоти, спочинки
C20/25	B25	M350	<ul style="list-style-type: none"> - монолітне житлове будівництво - бордюри, магістральні дороги - колони, несучі конструкції - балки, многотворчасті стельові плити - басейни, аквапарки
C25/30	B30	M400	<ul style="list-style-type: none"> підвальні поверхи у хмарочосах монолітні залізобетонні конструкції торгово-розважальних центрів, басейнів, аквапарків аеропортовий бетон
C28/35	B35	M450	<ul style="list-style-type: none"> - мости, дамби, греблі, метро - банківські сховища, бомбосховища
C28/35	B35	M500	
C32/40	B40	M600	
C35/45	B45	M600	
C40/50	B50	M600	
C40/50	B55	M700	
C45/55	B60	M800	

Марка бетону (клас бетону) — це показник, що характеризує його міцність. Від міцності безпосередньо залежить параметр ефективності інструмента. Можна вважати, що зі збільшенням міцності бетону зменшується продуктивність інструмента, але підвищується його довговічність. Знаючи тип конструкції, яку потрібно різати, можна приблизно визначити марку бетону та відповідно підібрати інструмент для виконання робіт.

У будівництві часто виникає потреба різання свіжого бетону. Це важливі технологічні операції, пов'язані з прорізанням компенсаційних деформаційних швів, які спрямовані на контроль утворення тріщин та запобігання деформаціям бетонного покриття. Залежно від часу твердіння бетону з моменту його заливання, його міцність змінюється (див. таблицю). Міцність бетону значно впливає на ефективність роботи інструмента, а насамперед на його довговічність.

Період твердіння, дні*	Відсоток міцності (%) при середній температурі, °C					
	-3	0	+5	+10	+20	+30
1	3	5	9	12	23	35
2	6	12	19	25	40	55
3	8	18	27	37	50	65
5	12	28	38	50	65	80
7	15	35	48			
14	20	50	62			
28	25	65	77			

*Concrete C12/15–C40/50
*Бетон М200-М500

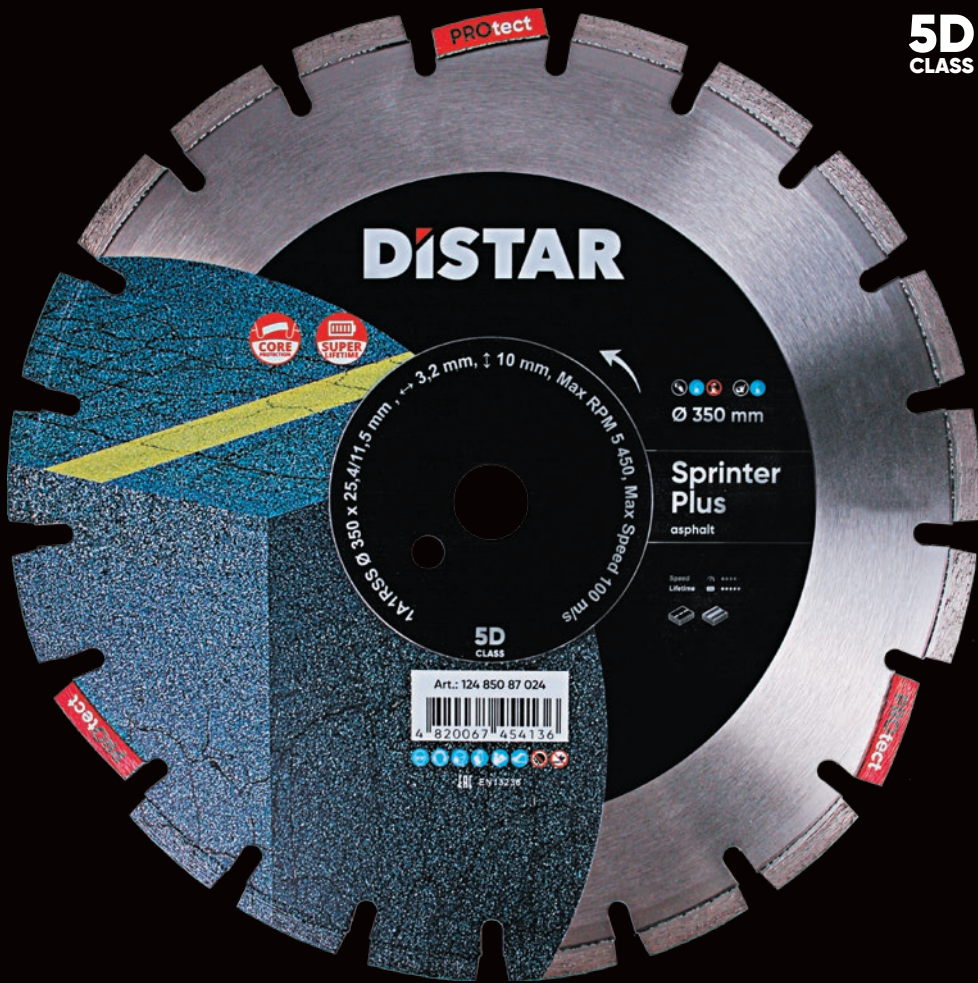

5D
CLASS



КРАЩИЙ ДЛЯ АСФАЛЬТУ

1A1RSS SPRINTER PLUS

Швидкість
Ресурс



- Для роботи на приводах середньої та високої потужності (6-20 кВт).
- Високий ресурс при оптимальній швидкості.
- Диск оснащено сегментами, що захищають корпус.
- Робота як з охолодженням, так і без.

Арт. 124 850 87 022	Ø 300 ^{mm}
Арт. 124 850 87 024	Ø 350 ^{mm}
Арт. 124 850 87 026	Ø 400 ^{mm}
Арт. 124 850 87 028	Ø 450 ^{mm}
Арт. 124 850 87 031	Ø 500 ^{mm}
Арт. 124 850 87 034	Ø 600 ^{mm}

* під замовлення



1A1RSS ABRASIVE

Швидкість ● ● ● ●
Ресурс ● ● ● ●



- Для роботи на приводах середньої потужності (6-13 кВт).
- Диск оснащено сегментами, що захищають корпус.
- Робота як з охолодженням, так і без.
- Висока швидкість різання.

Арт. 130 851 29 022	Ø 300 mm
Арт. 124 851 29 024	Ø 350 mm
Арт. 130 851 29 026	Ø 400 mm
Арт. 124 851 29 028	Ø 450 mm
Арт. 130 851 29 031	Ø 500 mm



1A1RSS Asphalt

Швидкість ● ● ● ●
Ресурс ● ● ● ●



- Призначений для роботи на шварнізчиках і бензорізах з приводами низької та середньої потужності (4-9 кВт).
- Забезпечує високу швидкість різання навіть на шварнізчиках низької потужності.

Арт. 101 700 85 107	Ø 300 mm
Арт. 101 700 85 105	Ø 350 mm
Арт. 101 700 85 108	Ø 400 mm
Арт. 101 700 85 106	Ø 450 mm
Арт. 101 700 85 109	Ø 500 mm

Позиціювання алмазних відрізних дисків для швонарізчиків

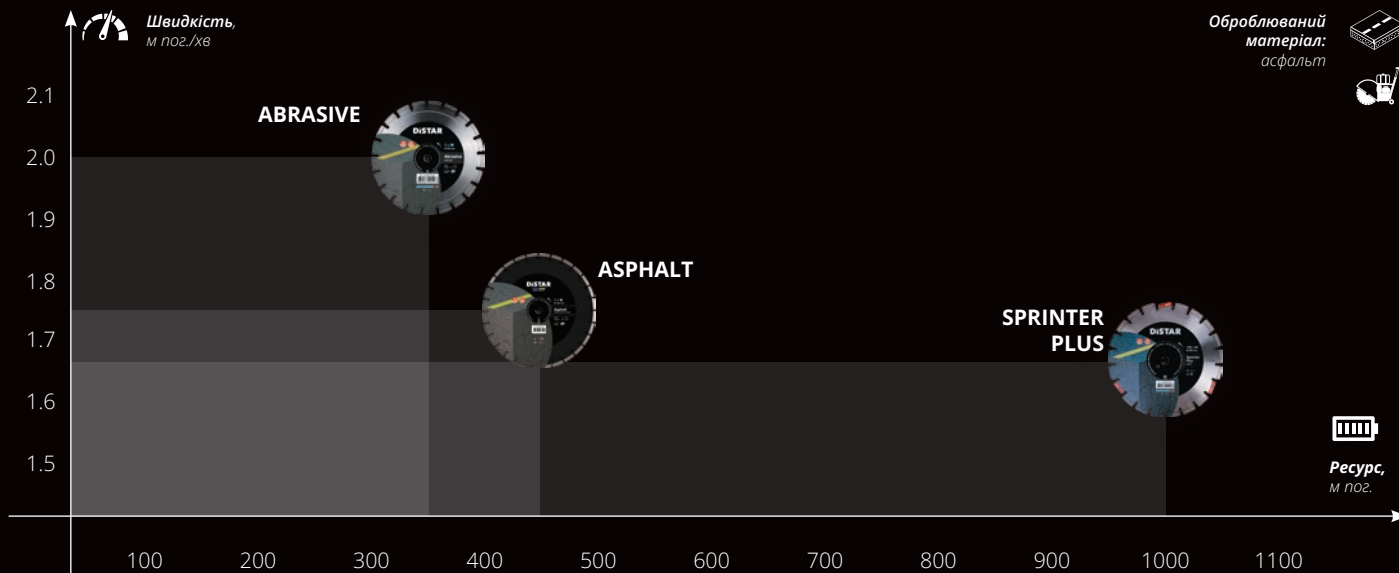

Дані приведені за умов:

- різання матеріалу, зазначеного на графіках;
- діаметр диска 350 мм;
- глибина різання 50 мм;
- справний швонарізчик потужністю 13 кВт з частотою обертання 2500 об/хв;
- температура повітря +25 С°.

Дані є довідковими. При інших умовах експлуатації параметри працездатності можуть істотно відрізнитися.



DGS-S Green Point

Швидкість ●●●●
Ресурс ●●●



- Його 77 алмазних сегментів змушують будь-який матеріал танути під чашковим шліфувальним диском.
- Легка конструкція зменшує знос кутової шліфувальної машини та покращує комфорт роботи, виготовлена з міцної сталі для безпечної експлуатації.
- Велика кількість отворів у корпусі забезпечує ефективне видалення пилю (за умови використання захисного кожуха для пилю).

Арт. 111 270 48 020 Ø 125 mm



DGS-S ProTECH

Швидкість ●●●●
Ресурс ●●●●



- Доступна алмазна шліфувальна фреза для оброблення поверхви із бетону та натурального каменю.
- Полегшений корпус з отворами краплеподібної форми дає змогу легко шліфувати стіни та стелю.
- Інноваційний алмазоносний шар призначений для оброблення таких матеріалів, як бетон, цегла, піщаник, граніт, плитковий клей, самовирівнювальна підлога, цементна стяжка, внутрішні та зовнішні бетонні панелі.

Арт. 99 568 442 027 Ø 125 mm

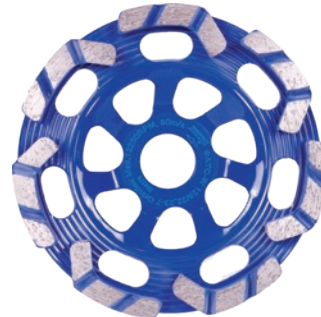

DGS-H GRINDEX

Швидкість ●●●●
Ресурс ●●●●●



- Призначена для роботи з важким бетоном: цокольні поверхи, залізобетонні конструкції басейнів, причалів та ін.
- Полегшений корпус, висока швидкість шліфування, ефективне видалення шламу.

Арт. 169 153 87 010 Ø 125 mm

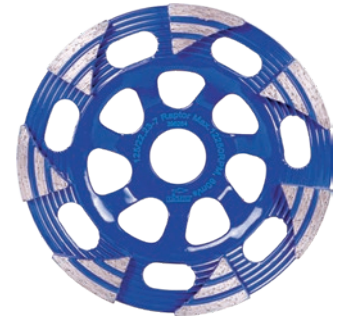

DGS-W RAPTOR

Швидкість ●●●●●
Ресурс ●●●



- Призначена для продуктивного шліфування важких бетонів, шліфування на висоті.
- Найлегша високопродуктивна фреза. Комфортна робота, ефективне видалення шламу.

Арт. 169 154 80 010 Ø 125 mm



DGS-S Beton

Швидкість ●●●
Ресурс ●●



- Для роботи з усіма видами бетонів цивільного будівництва.
- Висока зносостійкість на різних поверхнях. Точне балансування фрези продовжує термін служби КШМ.



DGS-S EXPERT

Швидкість ●●●
Ресурс ●●●●



- Призначена для шліфування бетонної підлоги.
- Велика площа прилягання забезпечує високу площинність поверхні.



DGS-W ROTEX

Швидкість ●●●●
Ресурс ●●●●



- Призначена для шліфування бетонних стін і підлоги.
- L-подібна поверхня забезпечує кращий відбір шламу при роботі з пилососом.
- Чистове шліфування поверхні.

Арт. 101 700 85 419	Ø 100 mm
Арт. 101 700 85 420	Ø 125 mm
Арт. 101 700 85 421	Ø 150 mm
Арт. 101 700 85 214	Ø 180 mm

Арт. 111 155 46 011	Ø 100 mm
Арт. 170 154 24 010	Ø 125 mm

Арт. 169 150 67 005	Ø 100 mm
Арт. 169 150 67 010	Ø 125 mm

VORTEX ШЛІФУВАННЯ БЕТОНУ БЕЗ ПИЛУ



Позиціонування алмазних фрез

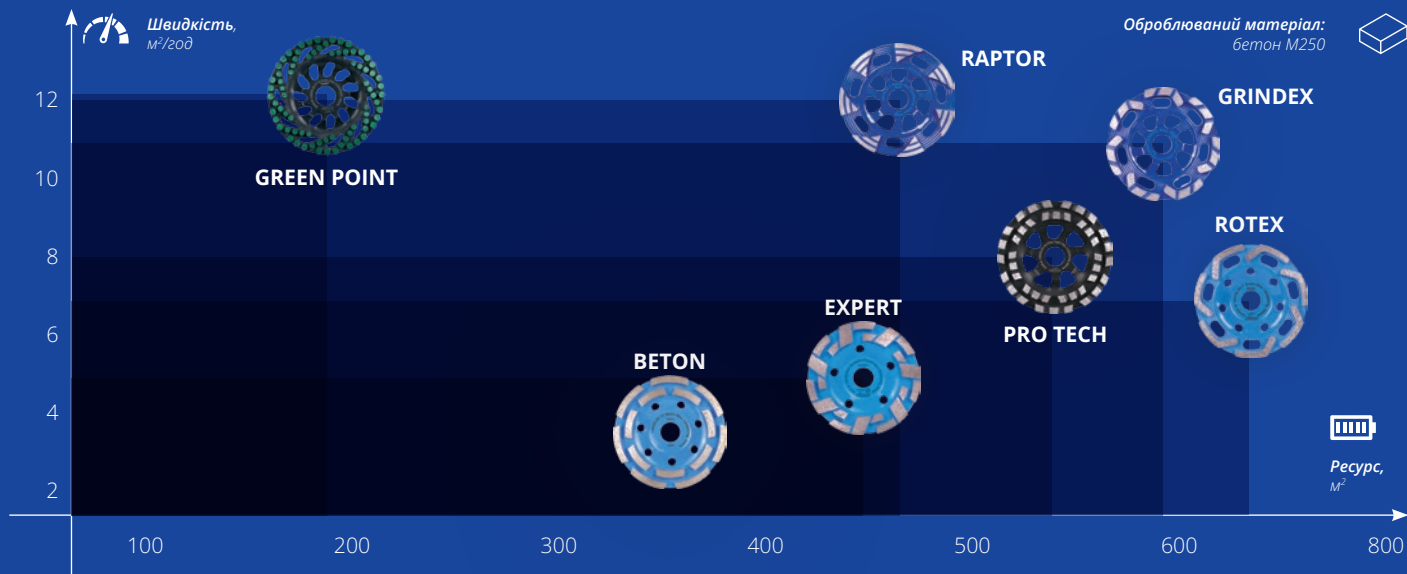

Дані приведені за умов:

- шліфування матеріалу, зазначеного на графіках;
- робота фрезою діаметром 125 мм;
- глибина шліфування 1,0 мм;
- робота справною КШМ потужністю 1,4 кВт з частотою обертання 11 000 об/хв;
- температура повітря +25 С°.

Дані є довідковими. При інших умовах експлуатації параметри працездатності можуть істотно відрізнятись.

Надійний помічник майстра

НАЙпопулярніші ПОЗИЦІЇ інструментів ТМ DISTAR для різних галузей промисловості:

- для ефективного видалення пилу під час різання, свердління, шліфування, штроблення тощо;
- для зручності виконання стандартних видів робіт;
- для полегшення роботи з алмазними інструментами; для заточування алмазних інструментів тощо.

Найкраще розміщувати поруч із дисплеєм ТМ DISTAR з алмазним інструментом, збільшуючи середній чек продажів завдяки додатковим продажам дисків, свердел, шліфувальних кругів тощо.

Підходить для середніх і великих інструментальних і господарських магазинів.

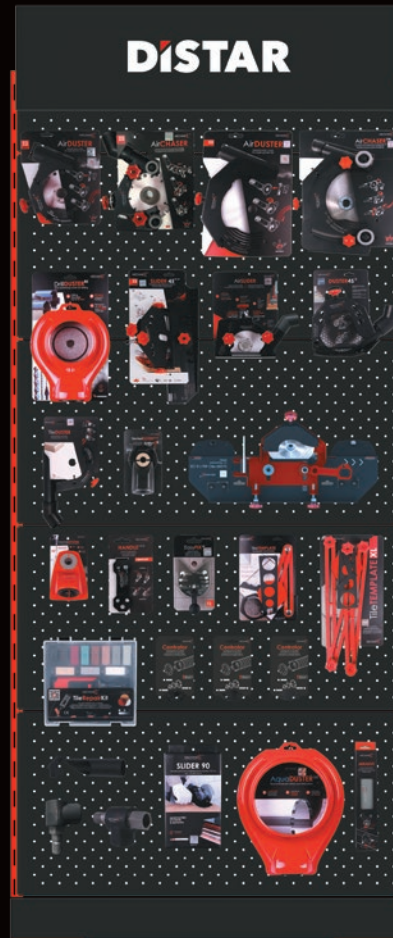



AirDUSTER¹¹⁵⁻¹²⁵

Кожух накладний на КШМ 115-125



- Видалення пилю на вашій КШМ 115-125!
- Робота навіть з малопотужними пирососами.
- Повний огляд зони різання.
- Ефективне охолодження диска.

AirDUSTER²³⁰

Кожух накладний на КШМ 230



- Видалення пилю на вашій КШМ 230!
- Робота навіть з малопотужними пирососами.
- Повний огляд зони різання.
- Ефективне охолодження диска.

AirCHASER¹¹⁵⁻¹²⁵

Штроборіз накладний на КШМ 115-125



- Відразу готова штроба.
- Штробління без пилю!
- Регульована глибина штробління.
- Повний огляд зони різання.
- Ефективне охолодження дисків.

AirCHASER²³⁰

Штроборіз накладний на КШМ 230



- Відразу готова штроба.
- Штробління без пилю!
- Регульована глибина штробління.
- Повний огляд зони різання.
- Ефективне охолодження дисків.

Арт. 195 684 42 013

Ø 115-125 mm

Арт. 195 684 42 014

Ø 230 mm

Арт. 195 684 42 224

Ø 115-125 mm

Арт. 195 684 42 015

Ø 230 mm

**ЩІТКИ
VORTEX**

Vortex



RAPTOR

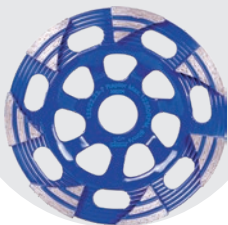

ШЛІФУЙ БЕТОН БЕЗ ПИЛУ

VORTEX

Пилевідбір при шліфуванні на КШМ



- Пристрій має універсальну систему кріплення, яка підходить для будь-якої куту-шліфувальної машини діаметром 115-125 мм.
- Завдяки підпружиненій щітці, рух під час шліфування не потребує жодних зусиль, а видалення пилу забезпечує максимальну ефективність.
- Відкриття бічної кришки дозволяє шліфувати поверхню близько до стіни або підлоги.

Арт. 895 684 42 104

Арт. 895 684 42 152

Щітки Vortex



НАСАДКА ДЛЯ ЗАТОЧУВАННЯ

Di-Sharp

Насадка на КШМ для заточування алмазних дисків



- Перетворює КШМ на точильний верстат, дозволяючи правильно заточити диск, відновити його профіль та ріжучу здатність без зменшення товщини алмазного шару.
- Сумісний з КШМ 115–125 мм і відновлює диски до 350 мм швидко та без пилу; у комплект входять металева основа, абразивна чашка, гумовий кутик для пиლოსоса та стрічка з велкро.
- Абразивну чашку також можна придбати окремо.

Арт. 714 190 31 045	Di-Sharp
Арт. 870 154 24 022	Sharp

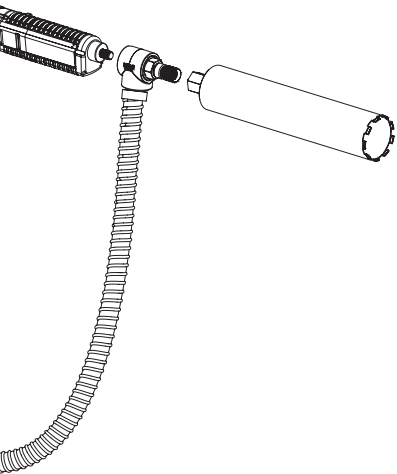

СВЕРДЛИМО БЕЗ ПИЛУ

1 1/4 UNC x M18 DrillSTREAM

Колектор відведення пилю



- Ефективне видалення пилю.
- Охолодження зони свердління.
- Універсальне під'єднання пиłosосу.

Арт. 195 684 42 025

1 1/4 UNC x 1 1/4 UNC DrillSTREAM ALUMINIUM

Колектор відведення пилю
алюмінієвий



- Ефективне видалення пилю.
- Охолодження зони свердління.
- Універсальне під'єднання пиłosосу.
- Алюмінієвий корпус, вага всього 0,5 кг.

Арт. 701 154 29 037

1 1/4 UNC x 1 1/4 UNC DrillSTREAM

Колектор відведення пилю



- Ефективне видалення пилю.
- Охолодження зони свердління.
- Універсальне під'єднання пиłosосу.

Арт. 795 684 42 115

ПЕРЕХІДНИК 1 1/4 UNC X M18

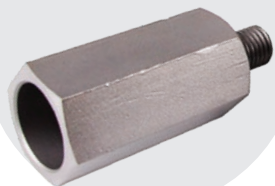



AquaDUSTER¹⁶²

Колектор збору води для свердління



- Надійна вакуумна фіксація.
- Видалення води і шламу.
- Діаметр свердління до 162 мм.

Арт. 195 684 42 162

Ø 162 mm



DrillDuster⁸² 3.0

Колектор збору пилу для свердління



- Надійна вакуумна фіксація.
- Діаметр свердління до 82 мм.
- Видалення пилу і часточок сміття.
- Довговічний, надійний матеріал виробу.

Арт. 714 190 31 048

Ø 82 mm



Abrasive

Брусок абразивний



- Ефективно заточує диски для різання плитки.
- Дві сторони з крупним та дрібним зерном.
- Вистачає на 10-15 заточувань.

Арт. 195 684 44 000



HANDLE 115-125

Тримач для кутошліфувальної машини



- Зручна робота з кутовою шліфувальною машиною протягом тривалого періоду часу.
- Неймовірно зручне шліфування, штробління.
- Позиція правша/лівша.

Арт. 714 190 31 021

Ø 115-125 mm

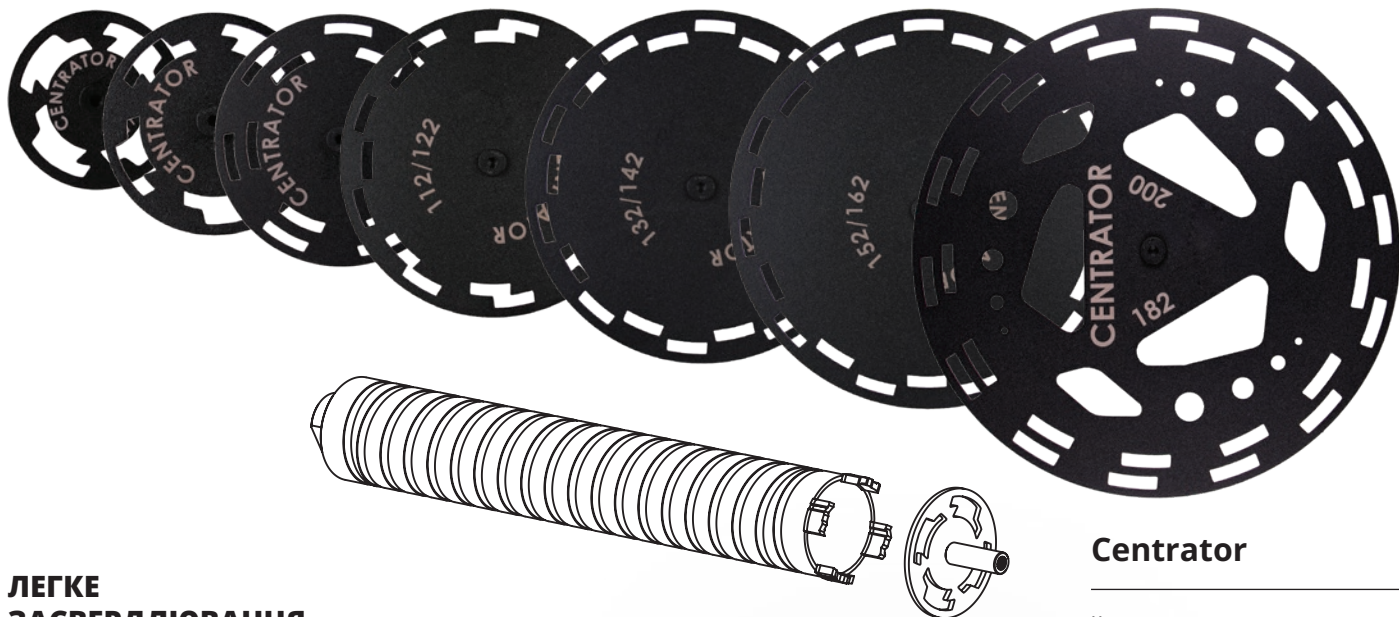

ЛЕГКЕ ЗАСВЕРДЛЮВАННЯ

Centrator

Центратор для засвердлювання



- Легке засвердлювання.
- Рівна кромка отвору.
- Центратори підходять під алмазні свердла TM DISTAR RS-TX та свердла Distar Concrete-X.

**RS-TX
RM-TX**



CONCRETE-X



Арт. 714.190.31.031	42/52 mm
Арт. 714.190.31.030	62/72 mm
Арт. 714.190.31.029	82/102 mm
Арт. 714.190.31.024	112/122 mm
Арт. 714.190.31.026	132/142 mm
Арт. 714.190.31.027	152/162 mm
Арт. 714.190.31.028	182/200 mm



RS/RM-TX



CONCRETE-X



ЗАВЖДИ ПО ЦЕНТРУ

Centrator SPRING

Центратор з пружиною для
попереднього свердління



- Сталевий корпус з пружиною.
- Миттєве свердління без попереднього свердління отвору.
- Доступні два набори для діаметрів 42-122 мм і 112-162 мм.
- Центратори з пружиною підходять для свердл RS/RM-TX і Concrete-X, призначених для сухого свердління.

Арт. 70115429034	42/122 mm
Арт. 71419031039	112/162 mm

DISTAR

Передові алмазні технології



СЕГМЕНТИ АЛМАЗНІ

СВЕРДЛА АЛМАЗНІ



HDP RS6

Швидкість
 Проходження арматури
 Ресурс



- Універсальний сегмент для більшості робіт.
- Покращена пайка завдяки безалмазній підкладці.

Арт. 3853 7511 052	R 16
Арт. 3853 7511 200	R 21
Арт. 3853 7511 059	R 25
Арт. 3853 7511 063	R 30
Арт. 3853 7511 104	R 40
Арт. 3853 7511 183	R 55
Арт. 3853 7511 003	R 70
Арт. 3853 7511 185	R 85
Арт. 3853 7511 010	R 125
Арт. 3853 7511 015	R 200



HDP RS7

Швидкість
 Проходження арматури
 Ресурс



- М'який сегмент.
- Висока швидкість свердління, в тому числі на дрібнозернистому, важкому армованому бетону.
- Покращена пайка завдяки безалмазній підкладці.

Арт. 3853 7521 052	R 16
Арт. 3853 7521 200	R 21
Арт. 3853 7521 059	R 25
Арт. 3853 7521 063	R 30
Арт. 3853 7521 104	R 40
Арт. 3853 7521 183	R 55
Арт. 3853 7521 185	R 70
Арт. 3853 7521 003	R 85
Арт. 3853 7521 010	R 125
Арт. 3853 7521 015	R 200

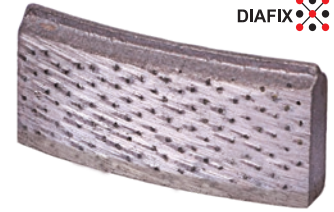

DIAFIX

HDP RS7X

Швидкість
 Проходження арматури
 Ресурс



- Сегмент з орієнтованим алмазом. Дозволяє забезпечити стабільну продуктивність.
- Висока швидкість свердління важкого високоармованого бетону. Стабільна робота в різних умовах свердління (горизонтальне, глибоке свердління).
- Покращена пайка завдяки безалмазній підкладці.

Арт. 38 537 074 053	R 16
Арт. 38 537 074 201	R 21
Арт. 38 537 074 050	R 25
Арт. 38 537 074 064	R 30
Арт. 38 537 074 105	R 40
Арт. 38 537 074 183	R 55
Арт. 38 537 074 186	R 70
Арт. 38 537 074 004	R 85
Арт. 38 537 074 010	R 125
Арт. 38 537 074 015	R 200



HDP RS8X

Швидкість ●●●●●+
 Проходження арматури ●●●●●
 Ресурс ●●●



- Новий сегмент для широкого спектру матеріалів.
- Працює досить швидко в різних умовах з хорошим терміном служби.
- Універсальний сегмент для більшості робіт.



HD RM7H

Швидкість ●●●
 Проходження арматури ●●●●●
 Ресурс ●●●●●



- Сегмент для широкого діапазону матеріалів.
- Досить швидко працює в різних умовах з хорошим ресурсом.
- Універсальний сегмент для більшості робіт.



KH RM4

Швидкість ●●●●●
 Проходження арматури ●●●●●
 Ресурс ●●●●●



- Універсальний сегмент для більшості робіт.
- Покращена пайка завдяки безалмазній підкладці.

NEW



KH RS-TURBO

Швидкість ●●●●●
 Проходження арматури ●●●●●
 Ресурс ●●●●●



- Склад діамантів і зв'язок, турбована форма сегмента дозволяє швидко пройти через твердий бетон, навіть через металеве армування.
- Сегмент може бути прикріплений до сталевому корпусу свердла як за допомогою припайки, так і лазерної зварки.
- Використовується на свердильних машинах потужністю до 2,6 кВт з охолодженням.

Арт. 3853 7519 052	R 16 (Ø 32 mm)
Арт. 30115017018	R 21 (Ø 32 mm)
Арт. 30117126011	R 25 (Ø 52-57 mm)
Арт. 30117126018	R 30 (Ø 62-67 mm)
Арт. 30215032018	R 40 (Ø 77-92 mm)
Арт. 30215044005	R 55 (Ø 102-127 mm)
Арт. 30216032018	R 70 (Ø 132-152 mm)
Арт. 30216126011	R 85 (Ø 162-182 mm)
Арт. 30217044005	R 125 (Ø 200-275 mm)
Арт. 30115428019	R 200 (Ø 300-600 mm)

Арт. 3853 7519 052	R 16 (Ø 32 mm)
Арт. 3853 7519 069	R 21 (Ø 32 mm)
Арт. 3853 7519 059	R 25 (Ø 52-57 mm)
Арт. 3853 7519 063	R 30 (Ø 62-67 mm)
Арт. 3853 7519 104	R 40 (Ø 77-92 mm)
Арт. 3853 7519 183	R 55 (Ø 102-127 mm)
Арт. 3853 7519 185	R 70 (Ø 132-152 mm)
Арт. 3853 7519 003	R 85 (Ø 162-182 mm)
Арт. 3853 7519 010	R 125 (Ø 200-275 mm)
Арт. 3853 7519 015	R 200 (Ø 300-600 mm)

Арт. 3853 7325 045	Ø 10 mm
Арт. 3853 7325 047	Ø 12 mm
Арт. 3853 7325 049	Ø 14 mm
Арт. 3853 7325 052	Ø 16 mm
Арт. 3853 7325 055	Ø 18 mm
Арт. 3853 7325 057	Ø 20 mm
Арт. 3853 7325 059	Ø 25 mm
Арт. 3853 7325 061	Ø 28 mm
Арт. 3853 7325 063	Ø 30 mm
Арт. 3853 7325 065	Ø 32 mm
Арт. 3853 7325 066	Ø 35 mm

Арт. 1017 0429 040	Ø 35 mm
--------------------	---------

Позиціонування алмазних сегментів для свердел

Для обладнання потужністю до 2,9 кВт

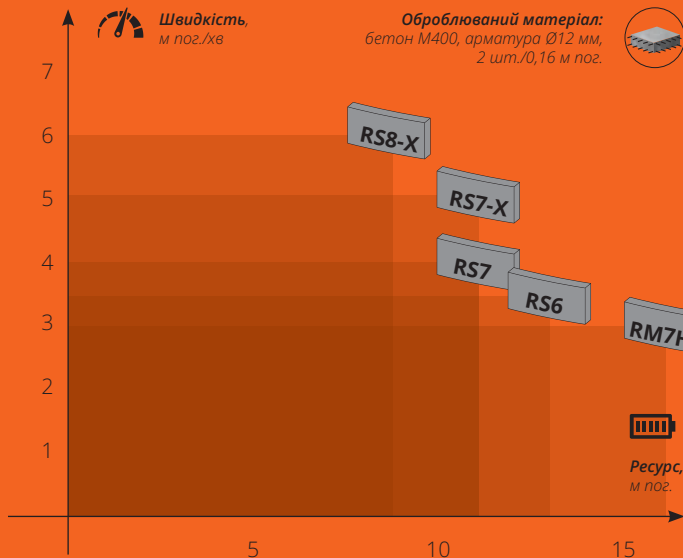

Дані приведені за умов:

- діаметр свердління 112 мм;
- бетон марки М400;
- арматура 2 шт. Ø 12 мм;
- частота обертів 640 об/мин;
- подача води 5,0 л/хв;
- потужність машини **2,0 кВт**;
- температура повітря +20 °С;

При інших умовах експлуатації, параметри працездатності можуть істотно відрізнятися.

Для обладнання потужністю від 3,0 кВт

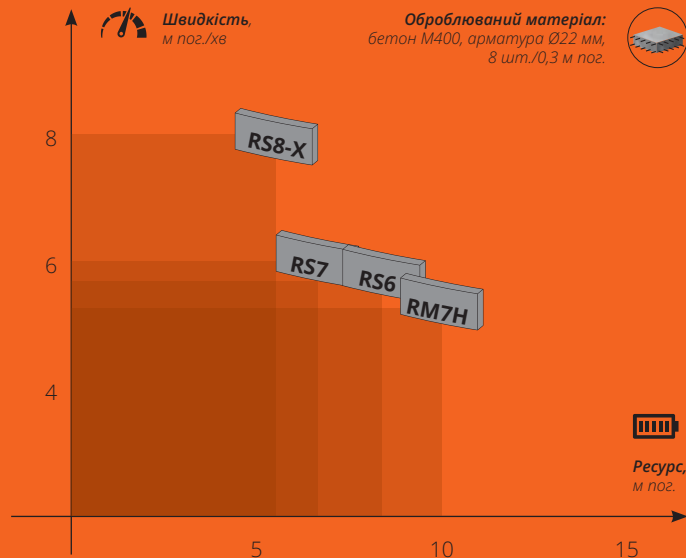

Дані приведені за умов:

- діаметр свердління 112 мм;
- бетон марки М400;
- арматура 8 шт. Ø 22 мм;
- частота обертів 640 об/мин;
- подача води 5,0 л/хв;
- потужність машини **3,2 кВт**;
- температура повітря +20 °С;

При інших умовах експлуатації, параметри працездатності можуть істотно відрізнятися.



DDS-W L450 1 1/4 UNC REINFORCED CONCRETE

Швидкість ●●●●●
 Проходження арматури ●●●●●
 Ресурс ●●●●●



- Для роботи з щільними слабоабразивними матеріалами і бетонами з високим армуванням.
- Впевнена робота з важким армуванням.
- Довжина свердла 450 мм.
- Хвостовик 1 1/4".

Арт. 178 030 94 059	Ø 25
Арт. 179 030 94 065	Ø 32
Арт. 179 030 94 069	Ø 42
Арт. 179 030 94 071	Ø 47
Арт. 179 030 94 073	Ø 52
Арт. 179 030 94 074	Ø 57
Арт. 179 030 94 077	Ø 62
Арт. 179 030 94 529	Ø 67
Арт. 179 030 94 080	Ø 72
Арт. 179 030 94 082	Ø 77
Арт. 179 030 94 083	Ø 82
Арт. 179 030 94 086	Ø 92
Арт. 179 030 94 087	Ø 102
Арт. 179 030 94 089	Ø 112
Арт. 179 030 94 090	Ø 122

Арт. 179 030 94 091	Ø 126
Арт. 179 030 94 092	Ø 132
Арт. 179 030 94 093	Ø 142
Арт. 179 030 94 094	Ø 152
Арт. 179 030 94 096	Ø 162
Арт. 179 030 94 097	Ø 172
Арт. 179 030 94 098	Ø 182
Арт. 179 030 94 015	Ø 200
Арт. 179 030 94 101	Ø 225
Арт. 179 030 94 019	Ø 250
Арт. 179 030 94 102	Ø 302
Арт. 178 030 94 024	Ø 350
Арт. 178 030 94 026	Ø 400
Арт. 178 030 94 028	Ø 450
Арт. 178 030 94 031	Ø 500

DBD RS8-X 450 1 1/4 UNC

Ресурс ●●●●●
 Проходження арматури ●●●●●
 Ресурс ●●●●●



- Свердло для широкого діапазону матеріалів.
- Досить швидко працює в різних умовах з хорошим ресурсом.

Арт. 10170085169	Ø 42 mm
Арт. 10170085170	Ø 47 mm
Арт. 10170085182	Ø 52 mm
Арт. 10170085155	Ø 62 mm
Арт. 10170085173	Ø 72 mm
Арт. 10170429050	Ø 77 mm
Арт. 10170085232	Ø 82 mm
Арт. 10170085229	Ø 92 mm
Арт. 10170085224	Ø 102 mm
Арт. 10170085185	Ø 112 mm
Арт. 10170085561	Ø 122 mm
Арт. 10170085213	Ø 126 mm
Арт. 10170085218	Ø 132 mm
Арт. 10170085235	Ø 142 mm
Арт. 10170085188	Ø 152 mm
Арт. 10170085143	Ø 162 mm
Арт. 10170085140	Ø 172 mm
Арт. 10170085137	Ø 182 mm
Арт. 10170085205	Ø 200 mm
Арт. 10170085221	Ø 250 mm
Арт. 10170085510	Ø 280 mm
Арт. 10170085202	Ø 300 mm



DLD **RS6** 450 1 1/4 UNC

Швидкість ● ● ● ●
 Проходження арматури ● ● ● ● ● ● ● ●
 Ресурс ● ● ● ●



• Універсальний сегмент для більшості робіт.

Арт. 3790 3370 065	Ø 32 mm
Арт. 3790 3370 069	Ø 42 mm
Арт. 3790 3370 071	Ø 47 mm
Арт. 3790 3370 073	Ø 52 mm
Арт. 3790 3370 074	Ø 57 mm
Арт. 3790 3370 077	Ø 62 mm
Арт. 3790 3370 080	Ø 72 mm
Арт. 3790 3370 082	Ø 77 mm
Арт. 3790 3370 083	Ø 82 mm
Арт. 3790 3370 086	Ø 92 mm
Арт. 3790 3370 087	Ø 102 mm
Арт. 3790 3370 089	Ø 112 mm
Арт. 3790 3370 090	Ø 122 mm
Арт. 3790 3370 091	Ø 126 mm
Арт. 3790 3370 092	Ø 132 mm
Арт. 3790 3370 093	Ø 142 mm
Арт. 3790 3370 094	Ø 152 mm
Арт. 3790 3370 096	Ø 162 mm
Арт. 3790 3370 097	Ø 172 mm
Арт. 3790 3370 098	Ø 182 mm
Арт. 3790 3370 099	Ø 202 mm
Арт. 3790 3370 101	Ø 225 mm
Арт. 3790 3370 009	Ø 250 mm
Арт. 3790 3370 022	Ø 300 mm
Арт. 3780 3370 024	Ø 350 mm
Арт. 3780 3370 026	Ø 400 mm
Арт. 3780 3370 028	Ø 450 mm
Арт. 3780 3370 031	Ø 500 mm

ПОДОВЖУВАЧ 1 1/4"



DBD **RM4** 1/2 GAS

Швидкість ● ● ● ●
 Проходження арматури ● ● ● ● ● ● ● ●
 Ресурс ● ● ● ●



• Універсальний кільцевий сегмент для більшості робіт.

Довжина 320 mm

Арт. 3780 4065 057	Ø 20 mm
Арт. 3780 4065 059	Ø 25 mm
Арт. 3780 4065 061	Ø 28 mm
Арт. 3780 4065 063	Ø 30 mm
Арт. 3780 4065 065	Ø 32 mm
Арт. 3780 4065 066	Ø 35 mm

ПОДОВЖУВАЧ 1/2 GAS для свердел > Ø 32 mm



Довжина 450 mm

Арт. 3780 4065 052	Ø 16 mm
Арт. 3780 4307 055	Ø 18 mm
Арт. 3780 4307 057	Ø 20 mm
Арт. 3780 4307 196	Ø 22 mm
Арт. 3780 4307 059	Ø 25 mm
Арт. 3780 4307 061	Ø 28 mm
Арт. 3780 4307 063	Ø 30 mm
Арт. 3780 4307 065	Ø 32 mm
Арт. 3780 4307 066	Ø 35 mm

Поради експерта під час свердління

- У випадку застрягання ядра, пересуньте його максимально вглиб свердла. Видаліть залишки бетону та уламки, щедро промивши внутрішню частину свердла сильним потоком води. Різким рухом випустіть ядро з внутрішньої частини свердла.



- Перед початком роботи слід ретельно перевірити установку. Дуже важливо оцінити наявність люфтів у направляючих стояка та в місцях кріплення елементів приводу. Свердлильна установка повинна бути надійно закріплена і не повинна мати люфтів у точках з'єднання зі стояком.

- Уникайте нестабільного кріплення установки до бетонного або цегляного підґрунтя, оскільки це знижує довговічність свердла та його продуктивність. У деяких випадках це може призвести до пошкодження установка.

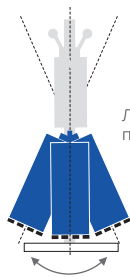

Люфт у з'єднанні приводу зі стояком

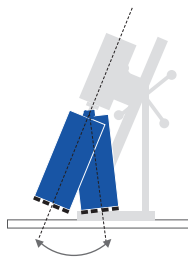

Люфт у направляючих стояк

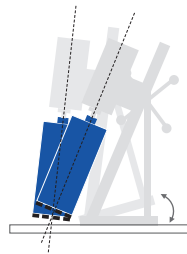

Ненадійне кріплення свердильної установки до бетонної основи

Перед закріпленням свердла в установці перевірте чистоту монтажних поверхонь, шпинделя та свердла, переконавшись, що на поверхнях немає пошкоджень, вм'ятин або подряпин. Безпечно закріпіть свердло в шпинделі двигуна, усуваючи люфт у місцях з'єднання.

Всі варіанти свердління

На практиці, залежно від потреб, свердління може виконуватися у вертикальній, горизонтальній або під кутом позиції. Кожен з цих варіантів має свої специфічні особливості.

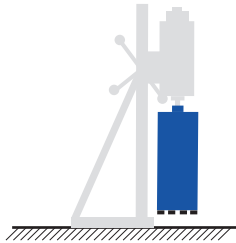

ВЕРТИКАЛЬНЕ СВЕРДЛІННЯ

Оптимальний варіант використання інструменту. При дотриманні загальних правил не виникають жодних труднощів під час виконання робіт.

Вертикальне свердління стельових плит з пустотами вимагає контролю за кількістю води. Більша її частина потрапляє в порожнечу бетону. Необхідно зменшити силу подачі та збільшити кількість подачі води.

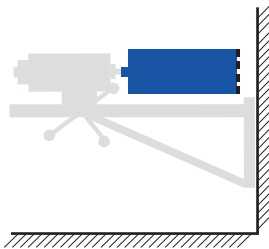

ГОРИЗОНТАЛЬНЕ СВЕРДЛІННЯ

Алмазне свердло закріплено на опорі. Можуть виникнути значні вібрації та биття свердла. У таких умовах особливо важливо контролювати стан обладнання. Навіть незначні люфти в направляючих стояка можуть призводити до значного биття свердла, що ускладнює процес свердління та може призвести до блокування і пошкодження свердла.

Під час горизонтального свердління вода швидко виходить із зони свердління.

Необхідно бути готовим до зниження швидкості та терміну служби свердла. Якщо можливо, збільшіть подачу води або використовуйте дренажні насоси з переносними резервуарами. Рекомендується уникати сильного натискання на ручку бурової машини, щоб не пошкодити алмазні сегменти.

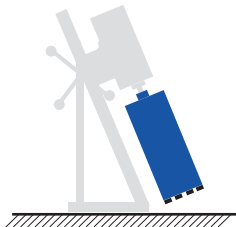

СВЕРДЛІННЯ ПІД КУТОМ

Потрібно пам'ятати, що під час свердління під кутом відстань від центру майбутнього отвору до анкера, що кріпить стояк, збільшується. Тому найкраще встановлювати установку з встановленим свердлом безпосередньо на місці.

Початкове свердління може викликати відхилення свердла (вперед або вбік). Тому зручніше почати свердління з використанням шаблону. Для цього можна використати екструзійну полістиролову піну або фанеру.

Будьте обережні, оскільки існує високий ризик розтріскування ядра під час його видалення та падіння в разі свердління вгору.

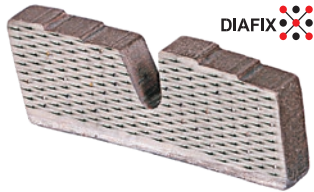

DIAFIX



RPZ RS-X

Швидкість
 Проходження арматури
 Ресурс



- Сегмент з розташованими в певному порядку алмазами для постійно високої продуктивності.
- Швидкий старт завдяки ступеневій робочій поверхні.
- Покращене лазерне зварювання завдяки шару без діамантів.
- Сегменти, придатні для лазерного зварювання.

RPZ RM-X

Швидкість
 Проходження арматури
 Ресурс



- Спеціальна форма сегмента і та унікальна формула забезпечують дуже швидке різання сильно армованого бетону.
- Швидке різання поздовжнього армування.
- Рекомендується для машин з потужністю до 15 кВт.

ARPV RS-2U

Швидкість
 Проходження арматури
 Ресурс



- Спеціальна форма сегмента і та унікальна формула забезпечують дуже швидке різання сильно армованого бетону.
- Швидке різання поздовжнього армування.
- Рекомендується для машин з потужністю до 15 кВт.

ARPV RS-2U PLUS

Швидкість
 Проходження арматури
 Ресурс



- Спеціальна форма сегмента і та унікальна формула забезпечують дуже швидке різання сильно армованого бетону.
- Швидке різання поздовжнього армування.
- Рекомендується для машин з потужністю до 15 кВт.

RS-X

Арт. 3863 7074 187	4,5 mm
Арт. 3863 7326 187	5,0 mm

RM-X

Арт. 3863 7386 187	4,5 mm
Арт. 3863 7393 187	5,0 mm

Арт. 3863 7068 001	4,5 mm
Арт. 3863 7068 000	5,0 mm

Арт. 10170085443	4,5 mm
Арт. 10170085440	5,0 mm

Позиціювання алмазних сегментів для стінових пил

Для обладнання потужністю до 15 кВт

Для обладнання потужністю від 15 кВт

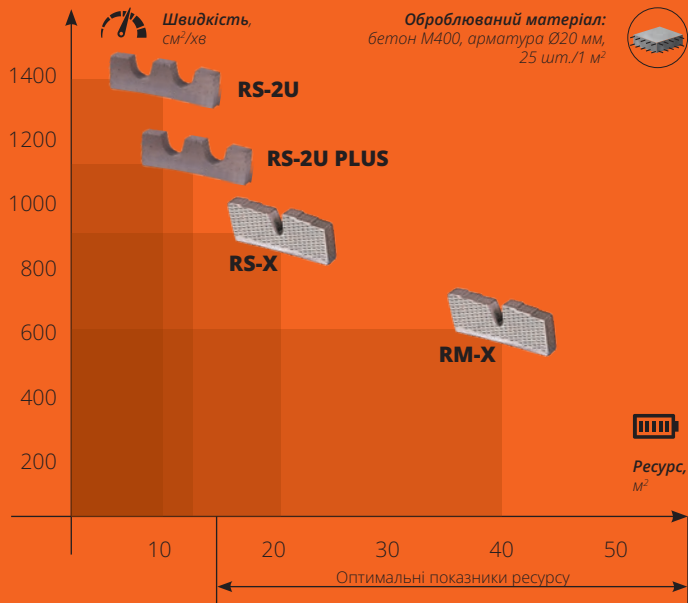
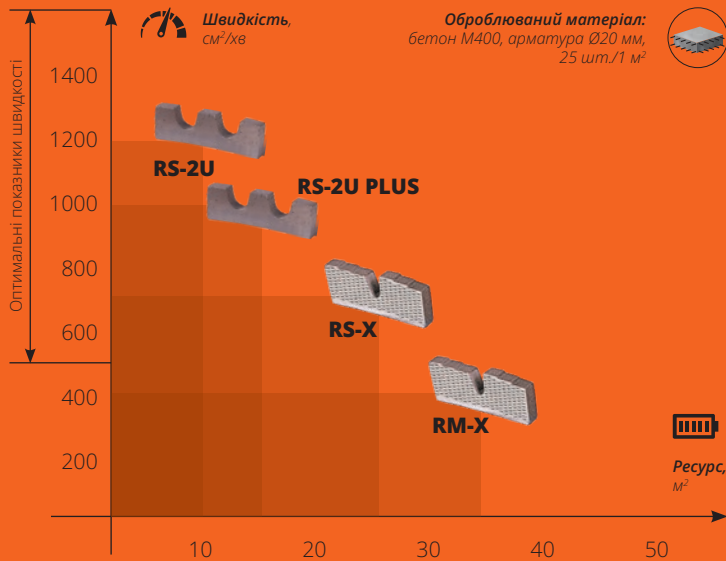

Дані приведені за умов:

- діаметр диску 800 мм;
- товщина сегменту 4,5 мм;
- бетон марки М400;
- арматура 25 шт./м² Ø 20 мм;
- подача води 15,0 л/хв;
- потужність машини **10,0 кВт**;
- температура повітря +20 °С;

При інших умовах експлуатації, параметри працездатності можуть істотно відрізнятися.

Дані приведені за умов:

- діаметр диску 800 мм;
- товщина сегменту 4,5 мм;
- бетон марки М400;
- арматура 25 шт./м² Ø 20 мм;
- подача води 15,0 л/хв;
- потужність машини **20,0 кВт**;
- температура повітря +20 °С;

При інших умовах експлуатації, параметри працездатності можуть істотно відрізнятися.



**LASER
WELDED**



DIAFIX

**LASER
WELDED**

NEW



ПИЛИ АЛМАЗНІ

для стінорізних
машин

CLW **RS-X** / CBW **RS-X**

Швидкість ● ● ● ● ●
Проходження арматури ● ● ● ● ●
Ресурс ● ● ● ● ●



- Застосовується на стінорізних машинах потужністю до 15 кВт.
- Для низько-абразивного бетону з середнім та високим ступенем армування.

CLW **RM-X** / CBW **RM-X**

Швидкість ● ● ● ● ●
Проходження арматури ● ● ● ● ●
Ресурс ● ● ● ● ●



- Застосовується на стінорізних машинах потужністю більше 15 кВт.
- Для низько-абразивного бетону з середнім та високим ступенем армування.

CLW **RS-2U**

Швидкість ● ● ● ● ●
Проходження арматури ● ● ● ● ●
Ресурс ● ● ● ● ●



- Форма сегменту та його склад забезпечує високу швидкість різання армованого бетону.
- Швидкісне різання навіть позадвожньої арматури.
- Рекомендується використовувати на машинах потужністю до 15 кВт.

Діаметр, мм	Товщина сегмента, мм	Кількість сегментів, шт.	Код продукту CLW RS-X	Код продукту CLW RM-X	Код продукту CLW RS-2U
600	4,5	36	3219 0074 035	3219 0404 134	3218 5068 034
700	4,5	44	3608 5074 182	3609 0404 183	3609 0068 182
800	4,5	46	3609 0074 039	3609 0386 039	-
800	5,0	46	3609 0074 038	3609 0386 040	3609 0068 037
1 000	4,5	54	3609 0074 129	3609 0404 129	3609 0068 129
1 200	4,5	64	3609 0074 119	3609 0386 119	3609 0068 119
1 600	4,5	80	-	-	-



ПОДОВЖУВАЧ АЛЮМІНІЄВИЙ 1 1/4"

- Хвостовик 1 1/4 UNC.
- Подовжувач алюмінієвий Distar для алмазних коронок.
- Застосуємо до дрилів алмазного буріння як на суху, так і з подачею води. Посадкове різьблення подовжувача тато/мама 1 1/4UNC.
- Доступні три варіанти довжиною 200 мм, 300 мм і 500 мм, що вистачає для наскрізного проходження стін з цегли або бетонних конструкцій.

Арт. 310 456	200 mm
Арт. 310 455	300 mm
Арт. 316 417	500 mm



ПЕРЕХІДНИК M16 x SDS PLUS З МАГНІТОМ

- Використовується зовнішнє різьблення M16, перехід на хвостовик SDS Plus.
- Використовується для перфораторів з швидкоз'ємним патроном SDS Plus.
- Можливість використовувати свердла типу DDS-W на перфораторах зі швидкознімним патроном SDS Plus.

Без центрального свердла

Арт. 277 326

З центральним свердлом

Арт. 324 465



АДАПТЕР 1 1/4"Н x 1/2"Н GAS

- Використовується внутрішнє різьблення 1 1/4" UNC перехід на внутрішнє різьблення 1/2 GAS.
- Можливість використовувати на свердлильних установках зі шпинделем (зовнішня різьба) 1 1/4 "UNC, застосовувати свердла з кріпленням 1/2 GAS (зовнішня різьба).

Арт. 200 342



АДАПТЕР 1 1/4"G x 1/2"G GAS

- Використовується зовнішнє різьблення 1 1/4 "UNC перехід на зовнішнє різьблення 1/2 GAS.
- Можливість використовувати на свердлильних установках зі шпинделем (внутрішнє різьблення) 1/2 GAS застосовувати свердла з кріпленням 1 1/4 "UNC (внутрішнє різьблення).

Арт. 257 724



ПОДОВЖУВАЧ 1/2 GAS

- Хвостовик 1/2 GAS.
- Використовуються для глибокого свердління після відбору керну.
- Допускається встановлення декількох подовжувачів послідовно.

Арт. 251 222	200 mm
Арт. 251 223	300 mm
Арт. 251 224	500 mm



ПОДОВЖУВАЧ 1 1/4"

- Хвостовик 1 1/4 UNC.
- Використовуються для глибокого свердління після відбору керну.
- Допускається встановлення декількох подовжувачів послідовно.

Арт. 251 225	200 mm
Арт. 251 052	300 mm
Арт. 251 054	500 mm



ПЕРЕХІДНИК 1 1/4G UNC X1/2H GAS DD130/150/160

- Перехідник попереднього загартування що робить його міцним в роботі з алмазними коронками під час свердління армованого бетону та інших будівельних матеріалів.
- Перехідник підходить для установок алмазного буріння DD 130/150/160.

Арт. 321 926



ПЕРЕХІДНИК 41X25 DD200/DD350

- Перехідники на стандартне різьблення 1 1/4"UNC.
- Перевірено на якість металу і за нормами биття.
- Перехідник підходить для установок алмазного буріння DD 200/350.

Арт. 277 871

Спеціальні типи кріплень кінцевих інструментів

Диски, фрези,
свердла

M14

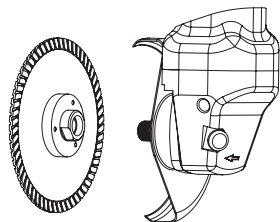

Кутова шліфувальна машина

Свердла для
кераміки

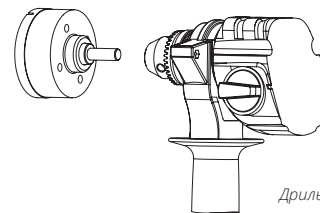

Дриль

M14

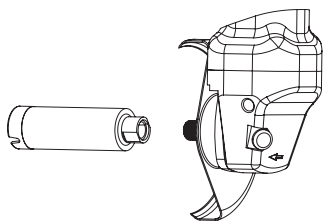

КШМ

Адаптери для
свердел DDS-W

SDS+

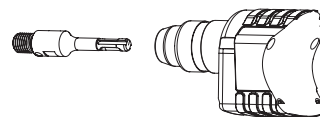

Перфоратор

Коронки для бетону

1/2 GAS

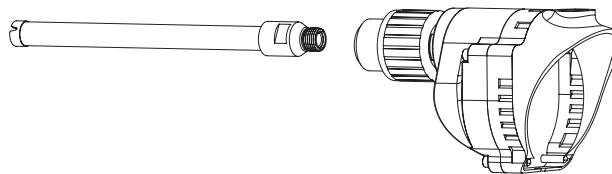

*Ручна алмазна
свердлильна
машина*

Сегментні свердла
для бетону

1 1/4"

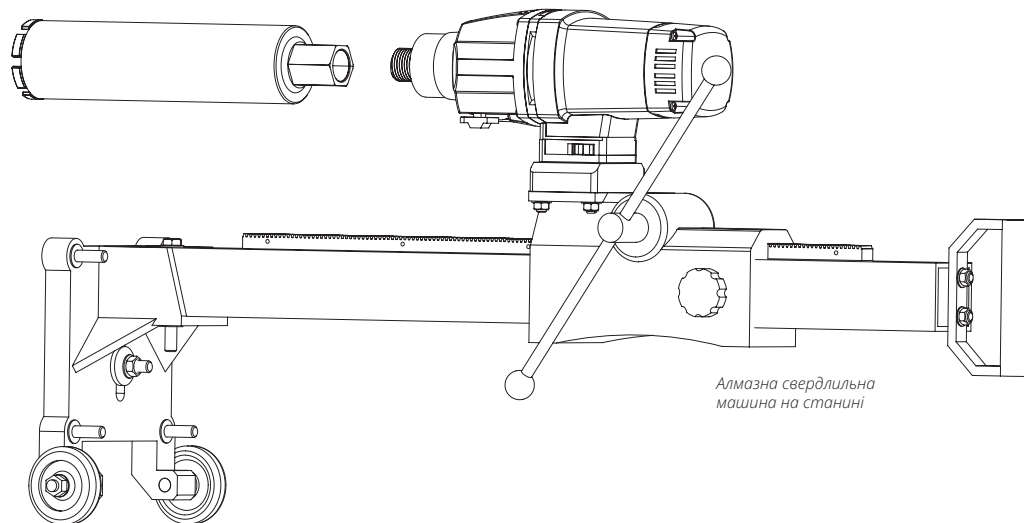

*Алмазна свердлильна
машина на станині*

Умовні позначення DISTAR

Матеріали



Глазурована
керамічна
плитка



Мрамур
твердий



Тверда
кераміка,
керамограніт



Піскови́к
твердий



Граніти тверді
і середні,
кварцити



Піскови́к
абразивний



Дрібнозерни-
стий бетон,
тротуарні
плити



Цегла



Цегла
повнотіла
тверда,
клінкер



Неармований
бетон



Середньо-
армований
бетон



Високо-
армований
бетон



Свіжий
бетон



Асфальт

Обладнання та умови роботи



Штроборіз



Куту-
шліфувальна
машинка



Плиткоріз



Плиткоріз
настільний



Свердлильна
установка



Бензоріз/
електроріз



Швонарізчик



Стаціонарне
обладнання



Дриль



Дриль
акумулятор-
ний



Робота з
охладженням /
без охлаждения



EN13236

ISO 9001 : 2015
14001 : 2015
45001 : 2018
MANAGEMENT SYSTEM
CERTIFIED BY **AENOR**

